

NIMBUS - RESERVEDELE

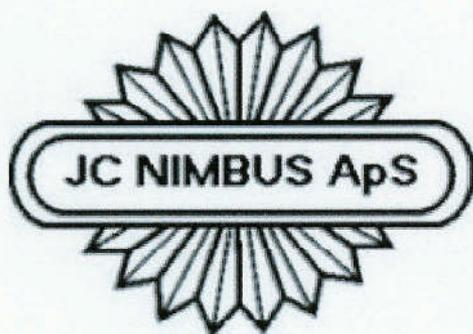

Model C 1934 - 1960

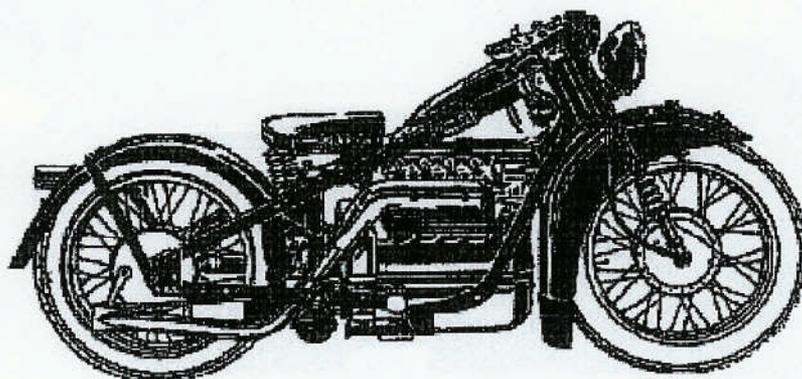

08/2006

JC- NIMBUS ApS

Vibroggade 46. 2100 København Ø



Tel.: 35428313 Fax: 35428309
www.jcnimbus.dk jcnimbus@jcnimbus.dk

JAN. 1951

Rettet
Febr. 1958

C

D

	Anvendes		Bestillings Nr.	Benævnelse	Oplysninger
	første Nr.	sidste Nr.			
	9001		9833	Pal for Kickstarter	
	—		9834	Bolt for Pal	
	—		9835	Fjeder for Pal	
	—		7260	Møtrik " "	
	1301	9000	7143-3	Trykplade for Kobling	
	—	—	7044-2	Modtrykplade "	
	—	—	7046-2	Belægning "	
	—	—	7667	Rørnitte 4×8 mm "	
	2561	—	8364	Koblingsplade m. Nav	
	2401	2560	*Δ8302	" " " & Støddæmp.	8364
	1301	2400	*Δ7763	" " " " "	□ 8364
	9001		9592	Trykplade for Kobling	
	—		9593	Modtrykplade "	
	—		9536	Koblingsplade m. Nav & Belægning	
	—		9591	Belægning for do.	
	—		9936	Rørnitte 4×6 mm	
	1301		7038-2	Koblingsfjeder	
	—		7039	Bøsning	
	—		7040	Skrue	

Rettet
Febr. 1958

A

Ventilhuse
Se Tillæg!

- 8096
- 8095
- 7015
- 7014
- 7016
- 8194
- 7012

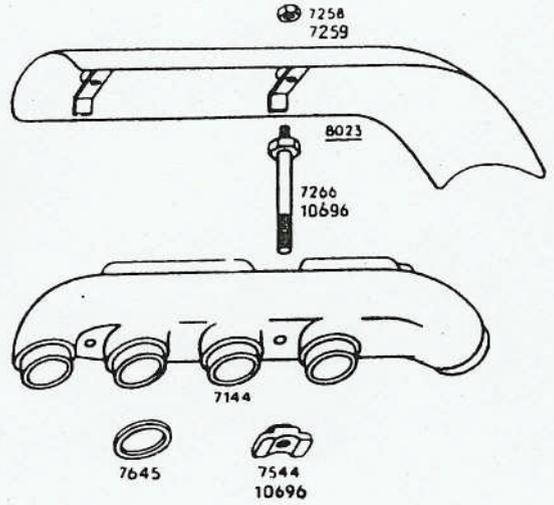
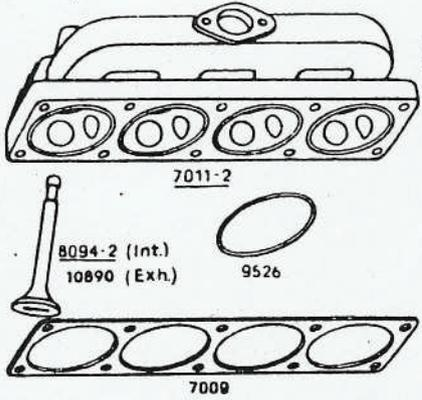

B

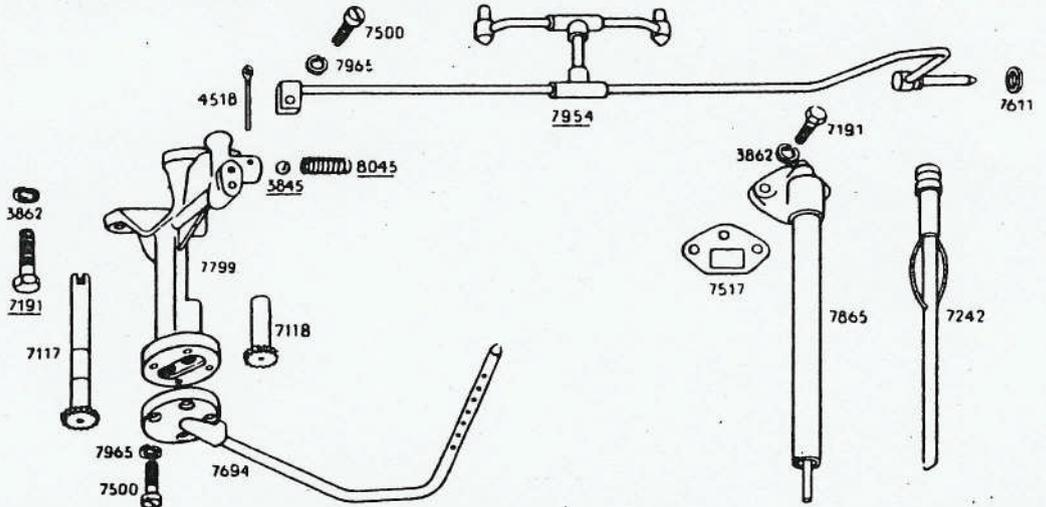

C

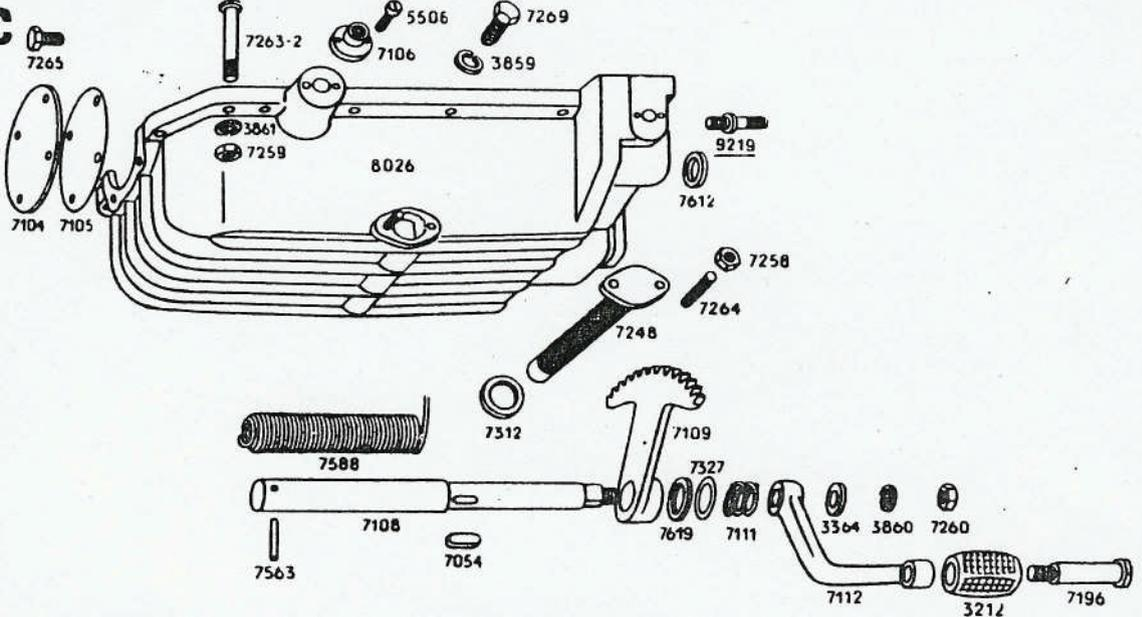

Topstykke - Udblæsningspotte - Oliepumpe - Bundkar - Kickstarterarm

PLAN

2

JAN. 1951

Anvendes første Nr. sidste Nr.		Bestillings Nr.	Benævnelse	Oplysninger
2051		8096	Ventillaeschalvpart	
1301	2050	*△7018	Ventillaas, Hesteskoform	8094-2 + 8095 + 8096
2051		8095	Fjederskaal, øverste	
1301	2050	*△7017	" "	som under 7018
—	13572	7015	Ventilfjeder, udvendig	
—	—	7014	" " indvendig	
—	—	7016	Fjederskaal, nederste	
—	—	8194	Glimmerskive	
—	—	7012	Ventilstyr	
2051		8094-2	Ventil, Indsugning (Int.)	10890 Ventil, Udstødning (Exh.)
1301	2050	*△7013	" "	som under 7018
8501		7011-2	Topstykke u Ventilstyr	□
1301	8500	*△8028	" m/ "	7011-2 + 9526 + 7012
8501		9526	Toppakring	
1301	8500	7009	Toppakning	
8501		7190	Skrue 8-1,25 × 30 mm	
1301	8500	7259	Møtrik 8 mm for 8028	
—	—	8023	Skærm for 7144	
—	—	* 8454	" " 7144 opl. Rør	
—	—	7258	Møtrik 6 mm	
—	12880	△ 7266	Bolt	10696 + 7259
—	—	7144	Udblæsningspotte	
—	—	7645	Pakning	
—	12880	△ 7544	Spændestykke	10696 + 7259
12881		10696	Bolt m/ Spændeflange	
1301	1550	*△7320	Oliepumpe, komplet	□ 7799 + div. Dele
1551		*△8027	" "	føres kun i Løsdele
1301		7799	Hus for Oliepumpe	
7501		7191	Skrue 6-1 × 20 mm	
1301	7500	*△7509	" 6-1 × 19 "	7191
—	—	3862	Fjederskive 6 mm	
1551		8045	Fjeder for Overlobsventil	
1301	1550	*△7495	" " " "	
1551		3845	Kugle 3/16"	
1301	1550	*△3844	" 3/8"	
—	—	4518	Split 3 × 25 mm	
—	—	7117	Tandhjul med lang Aksel	
—	—	7118	" " kort "	
—	—	7694	Pumpedæksel med Sugerør	
—	—	7965	Fjederskive 5 mm	
—	—	7500	Skrue 5-0,8 × 13 mm	
1551		7954	Smørerør	
1301	1550	*△7693	" " for Gearkasse	Smøresystem ændres
—	—	7611	Korkpakning	
—	—	7865	Afløbsrør for Kamakselhus	
—	—	7517	Pakning	
—	—	7191	Skrue 6-1 × 20 mm	
—	—	3862	Fjederskive	
—	—	7242	Oliestandviser	
1301		8026	Bundkar	
—		7104	Dækplade	
—		7105	Pakning	
—		7265	Skrue 6-1 × 12 mm	
—		7263-2	" 8 mm for Sammensp. m. 8043	
—		3861	Fjederskive 8 mm	
—		7259	Møtrik 8 mm	
—		7106	Bøsning for Fastsp. i Stel	
—		5506	Skrue 4-0,7 × 8 mm	
—		7269	" 12-1,25 × 25 mm f. Fastsp. i Stel	
—		3859	Fjederskive 12 mm	

Rettet
Febr. 1958

A

B

C

JAN. 1951

Topstykke - Udblæsningspotte - Oliepumpe - Bundkar - Kickstarterarm

Rettet
Febr. 1952

	Anvendes		Bestillings Nr.	Benævnelse	Oplysninger
	første Nr.	sidste Nr.			
	7501		9219	Brysttap 8 mm for Gearkasse	
	1301	7500	* 7095	" " " "	
	—		7612	Pakning for Gearkasseafløb	
	—		7248	Oliefilter	
	—		7312	Pakning	
	—		7264	Pindbolt 21,5 mm for 6 mm Møtrik	
	—		3862	Fjederskive 6 mm	
	—		7258	Møtrik 6 mm	
	—		7108	Aksel for Kickstarter	
	—		7588	Snoningsfjeder	
	—		7563	Stift	
	—		7054	Kile	
	—		7109	Tandsektor	
	—		7619	Pakning	
	—		7327	Skive	
	—		7111	Fjeder	
	—		7112	Arm	
	—		3364	Underlagsskive 10 mm	
	—		3860	Fjederskive 10 mm	
	—		7260	Møtrik 10 mm	
	—		3212	Klods for Kickstarter	
	—		7196	Bolt speciel	

C

Gearkasse - Fodgear

Rettet
Febr. 1958

A

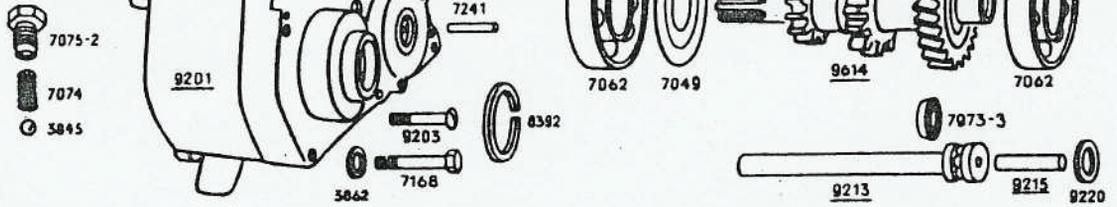

B

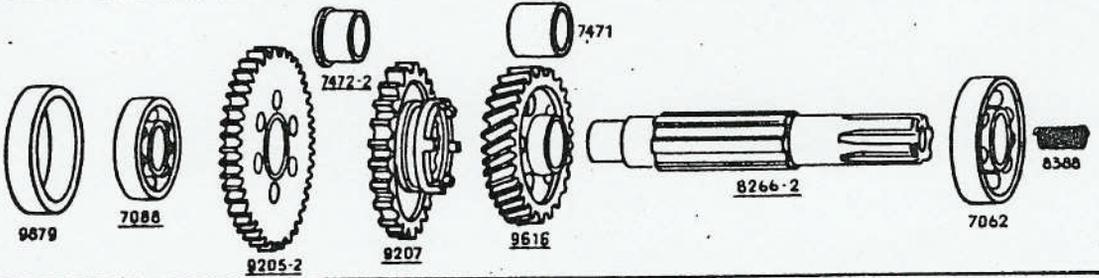

C

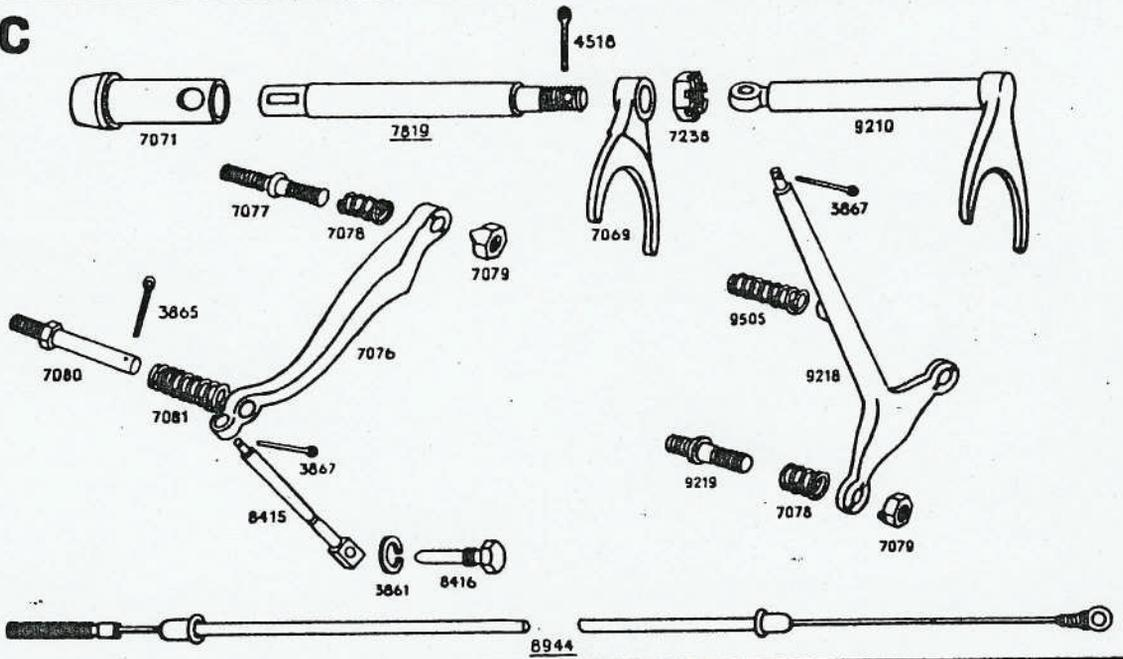

D

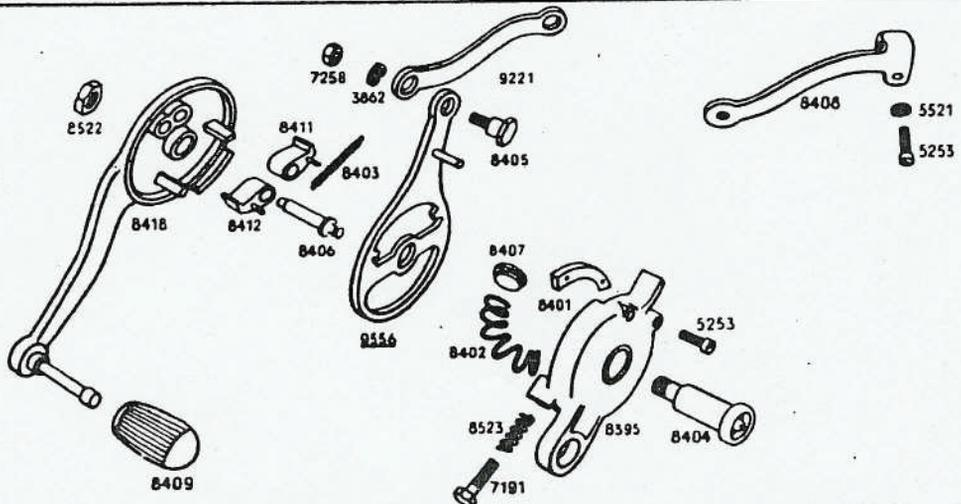

Gearkasse - Fodgear

PLAN

3

JAN. 1951

Anvendes		Bestillings Nr.	Benævnelse	Oplysninger	Rettet Febr. 1958
første Nr.	sidste Nr.				
7501		7075-2	Skrueprop		
1301	7500	*△7075	"	7075-2	
—		7074	Fjeder		
—		3845	Kugle 5/16"		
7501		9201	Gearkassehus		
2561	7500	*△8334	"	<input type="checkbox"/> 9201	
1301	2560	*△7574	"	<input type="checkbox"/> 9201	
—		7241	Styrestift		
7501		9203	Skrue 6-1 × 40 mm		
1301	7500	7168	" 6-1 × 37 mm		
—		3862	Fjederskive 6 mm		
2561		8392	Korkpakning		
1301		7062	Kugleleje 25 × 62 × 17 mm		
—		7049	Afslingsningsskive		
9001		9614	Gearblok	24 Tds. Hjul skraatskaarct	
7501	9000	*△9204	"	9614 + 9616	
1301	7500	*△7063	"	<input type="checkbox"/> 9614 + 9205 + 9207 + 9616	
—		7062	Kugleleje 25 × 62 × 17 mm		
7501		9213	Udløserpind med Leje		
—		9215	" 36 mm		
1301	7500	* 9216	" 29 mm		
—		*△7781	Udløserpind	9213 + 9216	
—		*△7782	"	9216 + 9213	
—		3846	Kugle 1/4" for 7781 og 7782		
—		7973-3	Pakning for 9213		
7501		9220	" " 9215		
9001	9500	9879	Bøsning for 7088	Gearkasseudboring 62 mm	
—		7088	Kugleleje 20 × 52 × 15 mm		
1301	9000	* 7062	" 25 × 62 × 17 mm		
9687		9205-2	Tandhjul 34 Tdr. med Bøsning		
7501	9686	* 9205	" 34 " " "		
1526	7500	* 7778	" 34 " " "	med runde Gribeklør	
1301	1525	*△7778	" 34 " " "	med firkantede Gribeklør, erstattes af 7704 + 7777 + 7778 med runde Gribeklør og Huller + ny 7819	
—	9686	* 7472	Bøsning for 7778 og 9205	<input type="checkbox"/> med 14 mm bredt Nav	
9687		7472-2	Bøsning for 9205-2	<input type="checkbox"/> med 11,5 mm bredt Nav	
7501		9207	Skydetandhjul 22 Tdr.		
1526	7500	* 7704	" 29 " "	med runde Huller for Gribeklør	
1301	1525	*△7704	" 29 " "	med firkantede Huller for Gribeklør, erstattes af 7704 + 7777 + 7778 med runde Gribeklør og Huller + ny 7819	
9001		9616	Tandhjul 25 Tdr. med Bøsning	skraatskaarct	
7501	9000	*△9206	" 24 " " "	9614 + 9616	
1526	7500	* 7777	" 24 " " "	med runde Gribeklør	
1301	1525	*△7777	" 24 " " "	med firkantede Gribeklør, erstattes af 7704 + 7777 + 7778 med runde Gribeklør og Huller + ny 7819	
—		7471	Bøsning for 7777-9206-9616	<input type="checkbox"/>	
9001		8266-2	Gearaksel		
2561	9000	*△8266	"	8266-2 + 9879 + 7088	
1301	2560	*△7067	"	<input type="checkbox"/> 8266-2 + 9879 + 7088	
—		7062	Kugleleje 25 × 62 × 17 mm		
2561		8388	Fjeder for 8266 og 8266-2		
1301	2560	*△7828	" " 7067		
1301		7071	Bøsning for 7819 og 9210		
1526	7500	7819	Skydeaksel	med 5 Laasehakker	
1301	1525	*△7819	"	" 4 "	
—	7500	7069	Skydegaffel		

A

B

C

A

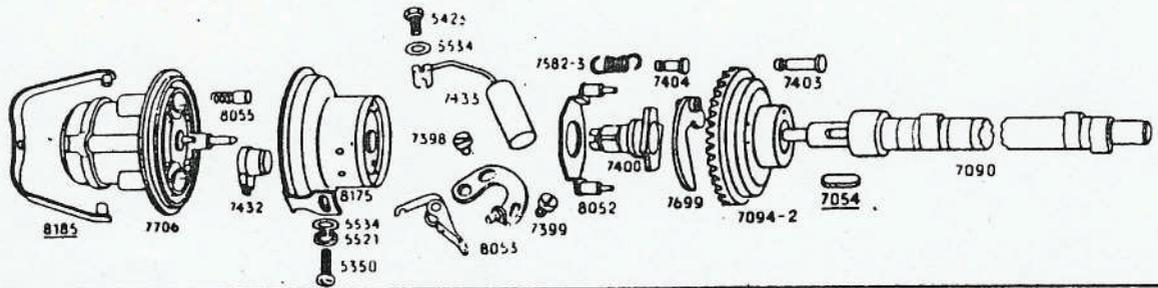

B

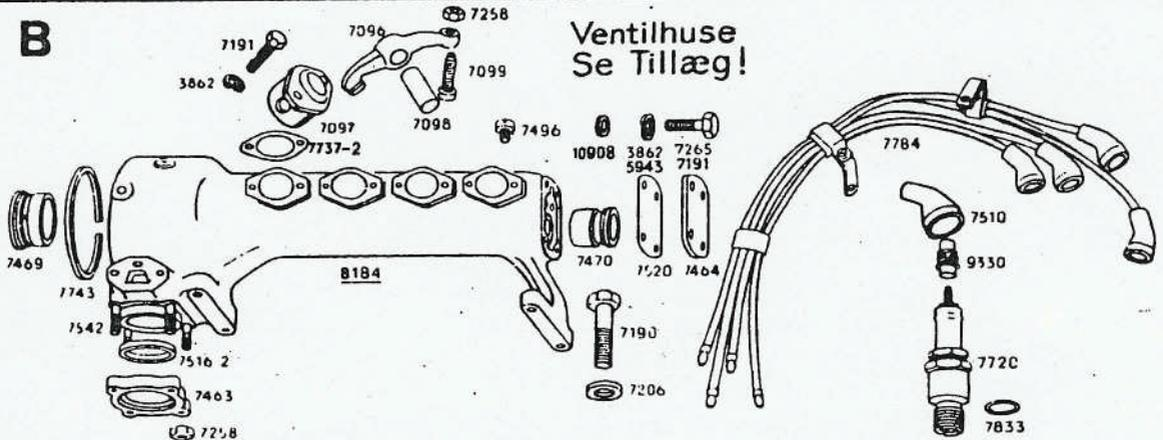

C

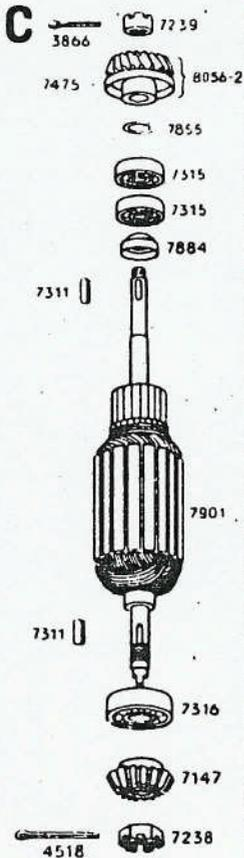

D

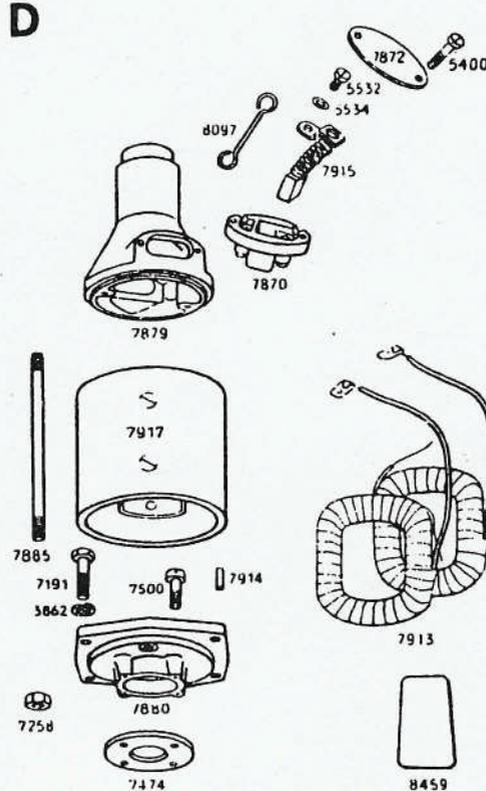

E

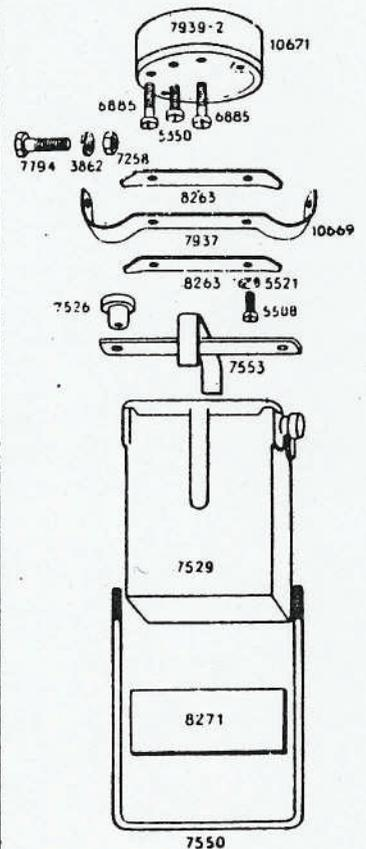

Tænding - Kamaksel - Vippearme - Dynamo - Relæ - Batteri

Rettet
Febr. 1958

	Anvendes		Bestillings Nr.	Benævnelæ	Oplysninger
	første Nr.	sidste Nr.			
C	1301		7239	Kronemøtrik	
	—		3866	Split for do. 2 × 20 mm	
	—		8056-2	Tandhjul med Afslyngningsskaal	
	—		* 7475	Afslyngningsskaal	
	—		7855	Justeringskive 12,2 × 19,5 × 0,05 mm	
	—		* 7856	" 12,2 × 19,5 × 0,15 mm	
	—		7315	Kugleleje 12 × 32 × 10 mm	
	—		7884	Afslyngningsskaal	
	—		7901	Dynamoanker	
	—		7311	Kile	
	—		7316	Kugleleje 12 × 37 × 12 mm	
	—		7147	Tandhjul	
	—		7238	Kronemøtrik	
	—		4518	Split for do. 3 × 25 mm	
D	1301		7879	Forskjold	
	—		7917	Magnetring med Polstykker	
	—		7880	Bagskjold	
	—		7914	Styrestift	
	—		7474	Holdeplade for Kugleleje	
	—		7500	Skrue 5 × 12 mm for do.	
	—		7885	Pindbolt for Sammenspænding	
	—		7258	Møtrik 6 mm for do.	
	—		7191	Skrue 6-1 × 20 mm	
	—		3862	Fjederskive 6 mm for do.	
	—		8097	Jordledning	
	—		7870	Kulholder	
	—		7915	Kul med Fjeder	
	—		5532	Skrue 4-0,7 × 6 mm	
	—		5534	Underlagsskive 4 mm	
	—		7872	Dækplade for Kulholder	
	—		5400	Skrue 4-0,7 × 18 mm	
—		7913	Sæt Feltpoler		
—		8459	Isolationsplade for do.		
E	1301	12600	△ 7939-2	Relæ, komplet med Bøjler.....	10671 + 10669
	—	—	6885	Skrue 4-0,7 × 14 mm	
	—	—	5350	" 4-0,7 × 10 mm	
	—	—	7937	Bøjle for Relæ	
	—	—	8263	Forstærkning for do.	
	—	—	5508	Skrue 4-0,7 × 8 mm	
	—	—	5521	Fjederskive 4 mm	
	—	—	7794	Skrue 6-0,75 × 18 mm	
	—	—	3862	Fjederskive 6 mm	
	—	—	7258	Møtrik 6 mm	
	—	—	7529	Batteri, 6 Volt	
	—	—	8271	Mellemlæg for do.	
	—	—	7550	Bøjle " "	
—	—	7553	Spænde " "		
—	—	7526	Fingermøtrik " "		
12601		10669	Bøjle for Relæ Nr. 10671		

JAN. 1953

Refter
Febr. 1958

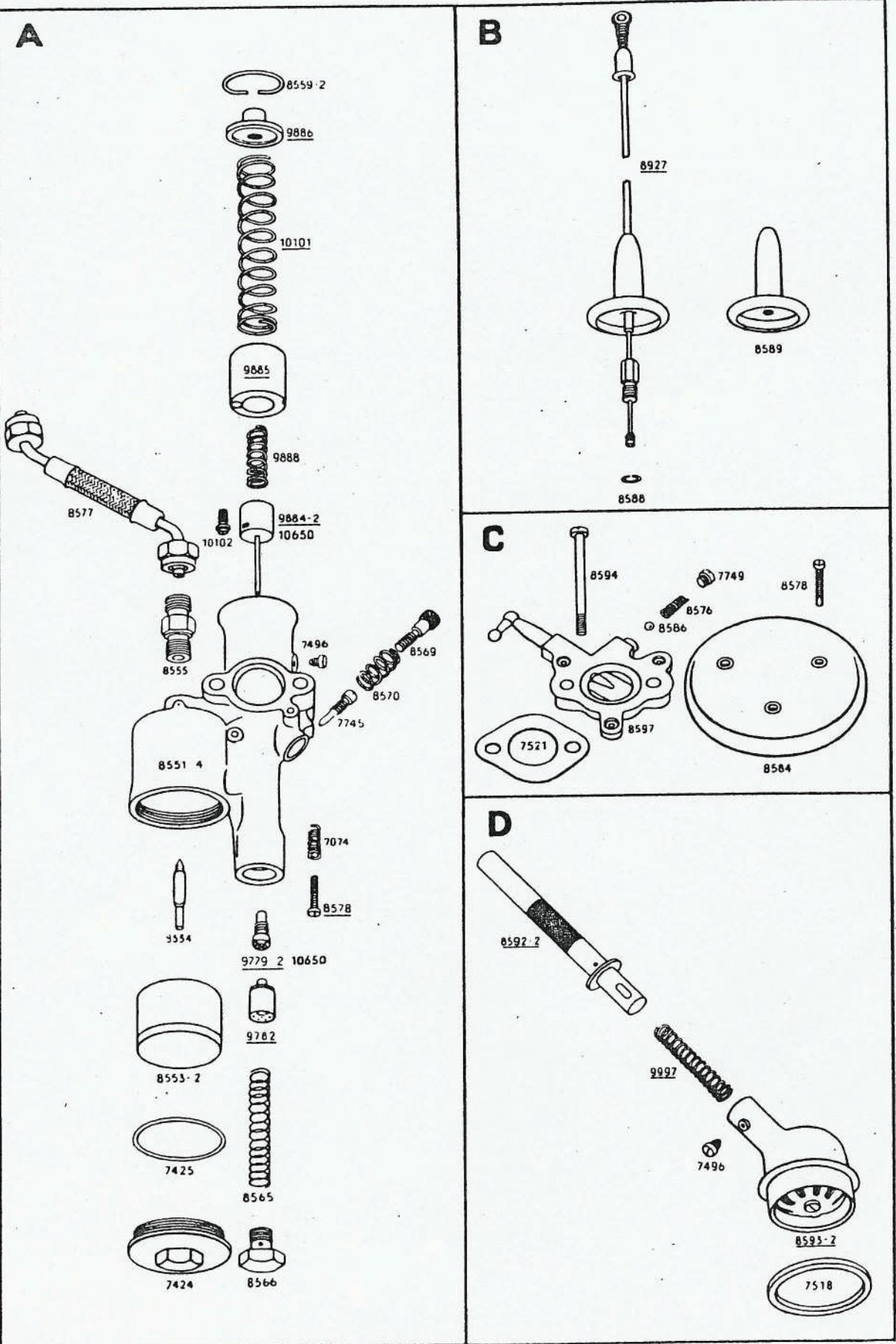

Karburator - Olieudsugning

Anvendes første Nr. sidste Nr.		Bestillings Nr.	Benævnelse	Oplysninger
Model 1953				
3864		8577	Benzinrør	
—		8555	Nippel for 8554	
—		8554	Kegleventil	
—		8553-2	Svømmer	
1301		7425	Pakning for 7424	
—		7424	Bunddæksel	
3864		8559-2	Springring	
9201		9886	Dæksel	
3864	8500	* 8558	" for 8556	
9201		10101	Fjeder	
3864	8500	* 8557	"	
9201		9885	Gasstempel	
3864	8500	* 8556	"	
9201		9888	Fjeder for 9884-2	
11866		10650	Straalenaal og Rør (i Sæt)	
9201	11865	△ 9884-2	Straalenaal 10650	
3864	8500	* 8562	"	
—		* 8560	Holder for 8562	
—		* 8561	Springring	
9201		10102	Indstillingsskrue for 9884-2	
—		7496	Styreskrue for 9885	
11301		8551-4	Karburatorhus	
—	11865	△ 9779-2	Straalerør med Krydskærv 10650	
3864	8500	* 8563	" " Enkeltkærv	
—		9782	Accelerationsstempel	
—		8565	Fjeder	
—		8566	Bundskrue "15"	
11301		8578	Stilleskrue 4-0,7 × 24 mm	
2517	11300	5400	" 4-0,7 × 18 mm	
—		7074	Fjeder	
3864		8569	Luftskrue for Tomgang	
—		8570	Fjeder	
—		7745	Tomgangsstraalerør	
7501		8927	Bowdenkabel	
3864	7500	* 8585	"	
—		8589	Gummihætte	
—		8588	Laasering	
1301		7521	Pakning	
3864		8597	Luftspjæld, komplet	
—		8594	Skrue 6-1 × 64 mm	
—		8586	Kugle ³ / ₁₆ "	
—		8576	Laasefjeder	
—		7749	Propskrue 6-1 × 5 mm	
—		8584	Luftfilter	
—		8578	Skrue 4-0,7 × 24 mm	
3864		8593-2	Olieudsugning, komplet	
1301	3863	* △ 7684	"	8593-2
9001		8592-2	Udsugningsrør	
3864	9000	* △ 8592	"	8592-2 + 9997
1301	3863	* △ 7493	"	8592-2 + 9997
9001		9997	Fjeder	
1301	9000	* △ 7523	"	9997 + 8592-2
—		7496	Skrue, 4 × 5 mm, speciel	
—		7518	Pakning	

Nimbus Karburatorer
 anvendes

Model	første Nr.	sidste Nr.
1953	11301	
△ 1951	9201	11300
△ 1950	8501	9200
△ 1938	3864	8500
△ 1934	1301	3863

Udover nævnte Reservedele, hvoraf enkelte ogsaa kan benyttes til tidligere Karburator-modeller, føres ingen Reservedele til udgaede Typer.

 Rettet
 Febr. 1953

A

B

C

D

JAN. 1951

Rettet
Febr. 1958

A

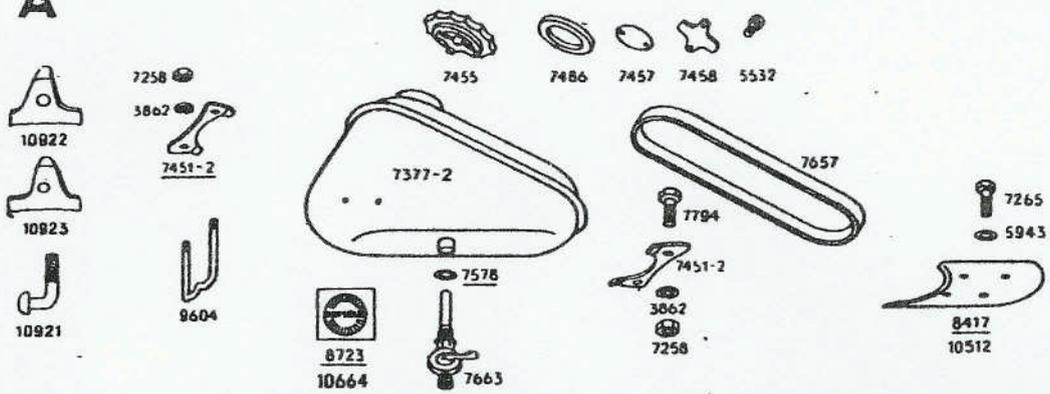

B

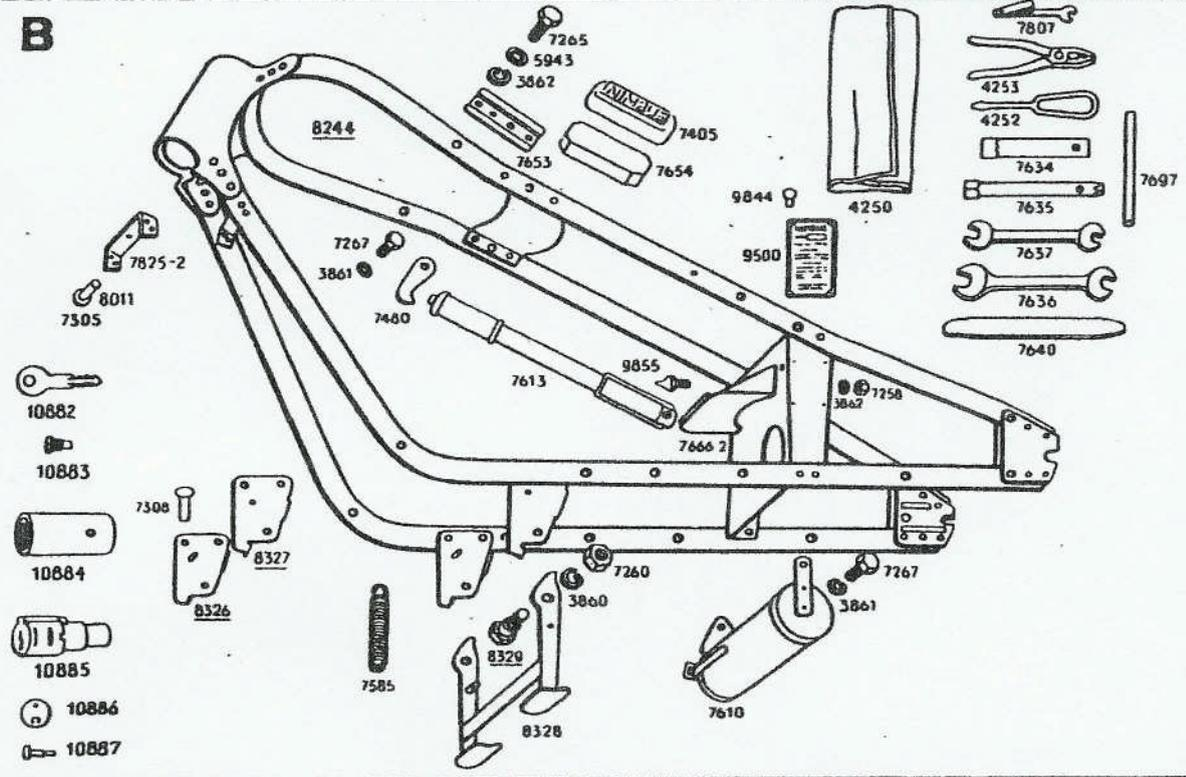

C

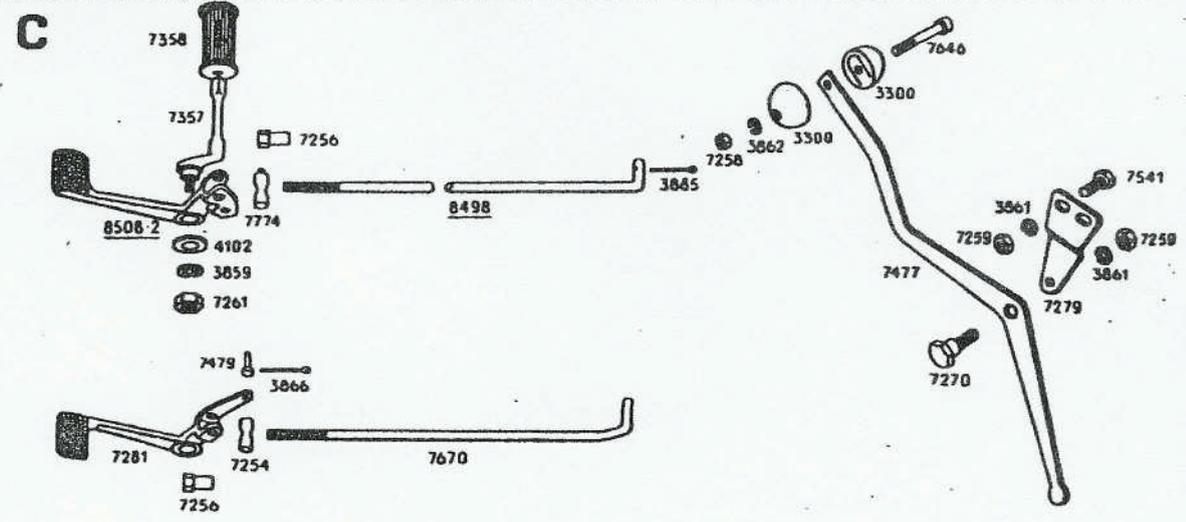

Benzintank - Stel - Knæpude - Stativ - Værktøj - Fodhvilere - Pedaler

PLAN

6

JAN. 1951

Anvendes		Bestillings Nr.	Benævnelse	Oplysninger	Røftet Febr. 1958		
første Nr.	sidste Nr.						
9001	13572	7451-2	Spændestykke for 7377	<div style="border: 1px solid black; padding: 5px;"> Fra Stel Nr. 15001 10922 Spændestykke, venstre 10923 " højre 10921 Hagebolt for do. </div>			
1301	9000	* 7451	" " "				
9001	13572	9604	Spændebojle " "				
—	—	3862	Fjederskive 6 mm				
—	—	7258	Møtrik 6 mm				
1301	9000	* 7191	Skrue 6-1 x 20 mm for 7451				
—	12200	7377	Benzintank			7377-2	
—	—	7455	Benzindæksel, komplet				
—	—	7486	Pakning				
—	—	7457	Plade				
—	—	7458	Fjeder				
—	—	5532	Skrue 4-0,7 x 8 mm				
—	—	8723	Transfers Special				
—	—	* 8728	" Standard				
—	—	* 8448	" Sport				
1301	—	7663	Benzinhane	<div style="border: 1px solid black; padding: 5px;"> Fra Motor Nr. 12201 10664 Email. Navneskilt (Sæt) 10667 Skrue for 10664 </div>	A		
—	—	7578	Pakning 0,05 mm				
—	—	* 7579	" 0,1 mm				
—	—	7657	Gummiring				
9001	11970	7451-2	Spændestykke			10512	
—	—	7794	Skrue 6-0,75 x 18 mm				
—	—	3862	Fjederskive 6 mm				
—	—	7258	Møtrik 6 mm				
2401	9000	8417	Spændeplade uden Kvadrant....			10512 Fra Motor Nr. 11971	
2401	7500	△ 8301	" med "				
1551	2400	*△7852	" " " og Navn			8301	
—	9000	7265	Skrue 6-1 x 12 mm				
—	—	5943	Spændeskive 6 mm				
1301	10440	△ 7825	Tværstiver for 8244			7825-2 (sidste Nr. 13040)	B
—	—	△ 7305	Nitte 6 x 16 mm			8011 8 x 25 mm	
2561	13040	△ 8244	Stel	8244-2 med paaasvejset Kronskjold			
1301	2560	*△7310	"	8244			
2901	—	8326	Stativplade, højre	8327 + 8328 + 8329			
—	—	8327	" venstre				
1301	2900	*△7709	" "	8326 + 8328 + 8329			
—	—	*△7710	" højre				
—	—	7308	Nitte 8 x 20 mm				
—	—	7585	Fjeder for 7300 og 8328				
2901	—	8328	Stativ				
1301	2900	* 7300	"				
2901	—	8329	Omdrejningstap for 8328				
1301	2900	△ 7273	" " 7300				
—	—	3860	Fjederskive 10 mm				
—	—	7260	Møtrik 10 mm				
—	—	7666-2	Skærmlade med Batterikonsol				
—	—	7305	Nitte 6 x 16 mm				
—	—	7653	Holder for 7405.				
—	—	7265	Skrue 6-1 x 12 mm	<div style="border: 1px solid black; padding: 5px;"> Fra Stel Nr. 15001 * 10881 Styrllaas m. Kappe og Nøgle 10882 Nøgle for Styrllaas 10883 Laaseskrue for Kappe 10884 Kappe for Styrllaas 10885 Cylinder med Laasetap 10886 Klap for Styrllaas 10887 Kærvtstift for Klap </div>			
—	—	5943	Underlagsskive				
—	—	3862	Fjederskive 6 mm				
—	—	7405	Knæpude				
—	—	7654	Indlæg				
—	—	7613	Pumpe				
9001	—	9855	Tap for do.				
—	—	3862	Fjederskive 6 mm				
—	—	7258	Møtrik 6 mm				
1301	—	7480	Pumpekrog				
—	9000	7267	Skrue 8-1 x 12 mm				
—	—	3861	Fjederskive 8 mm				
7501	—	9500	Navne- og Nummerplade				

Reffert Febr. 1958	Anvendt		Bestillings Nr.	Benævnelse	Oplysninger
	første Nr.	sidste Nr.			
B	7501		9844	Nitte 3×5 mm	
	1301		4250	Værktøjsmappe	
	—		7807	Nøgle 6 mm med Søgerblade	
	—		4253	Universaltang	
	—		4252	Skruetrækker	
	—		7634	Topnøgle for Tændrør	
	—		7635	" 10-14 mm	
	—		7697	Pind	
	—		7637	Nøgle 10-14 mm	
	—		7636	" 17-19 mm	
	—		7640	Dækjern	
	—		7610	Værktøjskasse	
	C	1301		7358	Gummi for 7357
—			7357	Fodhvilere	
3001			8508-2	Bremsepedal	
1301		3000	•△7282	" 	8508-2
—			4102	Skive 12 mm	
—			3859	Fjederskive 12 mm	
—			7261	Møtrik 12 mm	
—			7256	Strammemøtrik	
—			7774	Tværpind	
3001			8498	Trækstang for Bremse	
1301		3000	•7674	" " "	
—			3865	Split 2,5×20 mm	
—		7500	7281	Koblingspedal.....	kun for Haandgear
—		—	3866	Split 2×20 mm	
—		—	7479	Pind for Bowdenkabel	
—		—	7254	Tværpind	
—		—	7256	Strammemøtrik	
—		7500	7670	Trækstang for Kobling	
—		—	7258	Møtrik 6 mm	
—		—	3862	Fjederskive 6 mm	
—		—	△3300	Halvkugle for 7477	
—		—	△7646	Skrue 6-0,75×36,5 mm	
—		—	7477	Gearstang	
—		—	7270	Omdrejningstap	
—		—	7279	Lejeplade	
—		—	7541	Skrue 8-1×19 mm	
—		—	3861	Fjederskive 8 mm	
—	—	7259	Møtrik 8 mm		

A

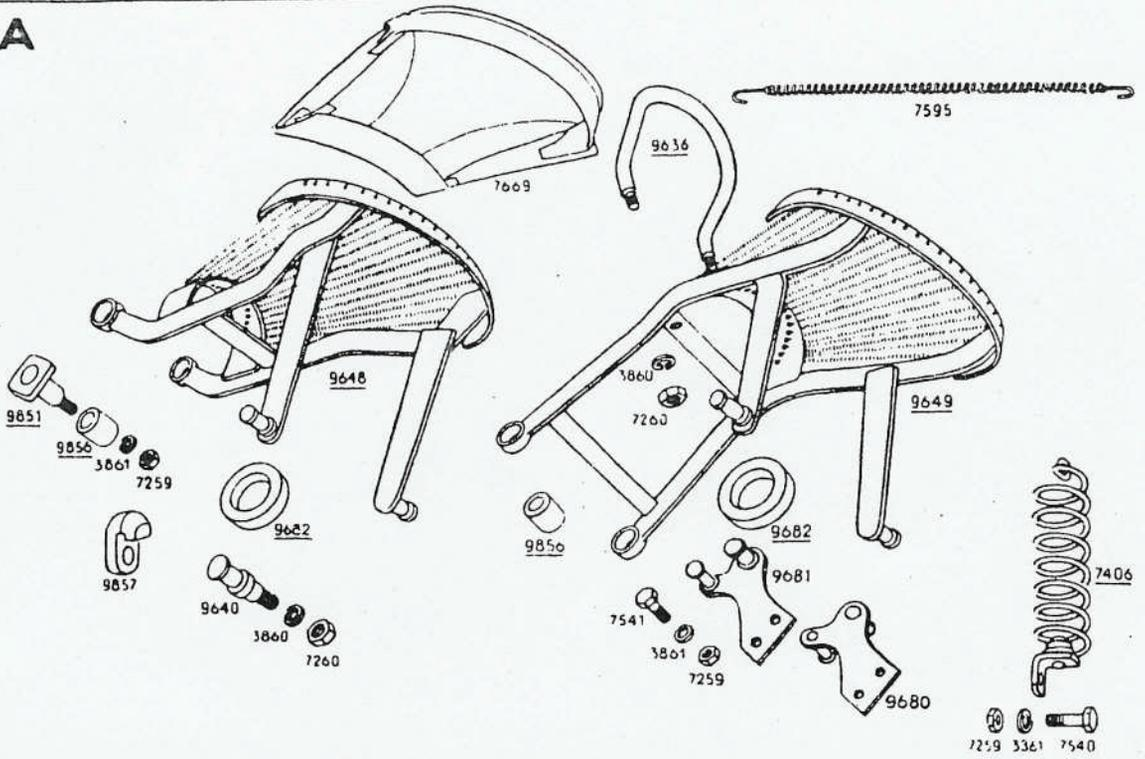

B

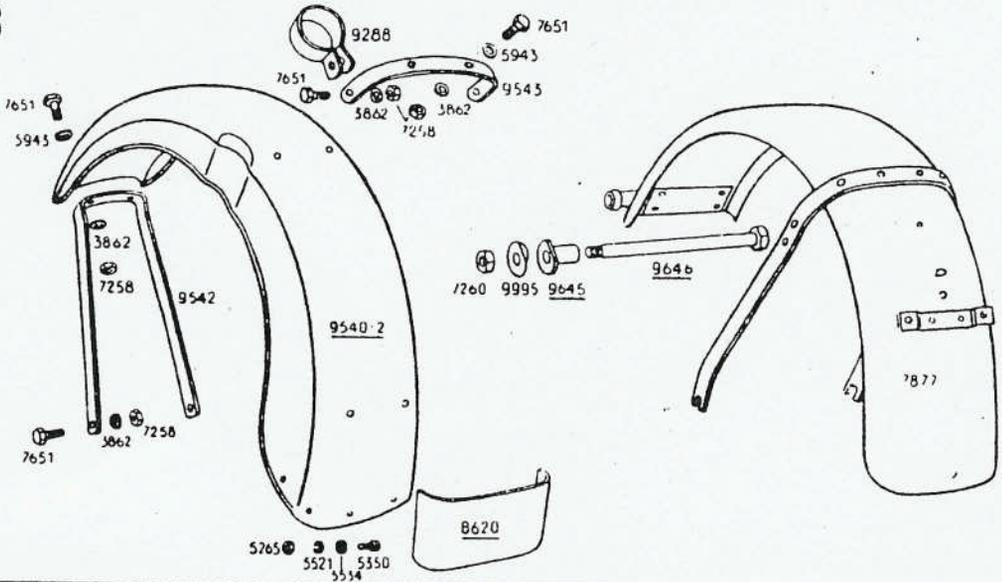

C

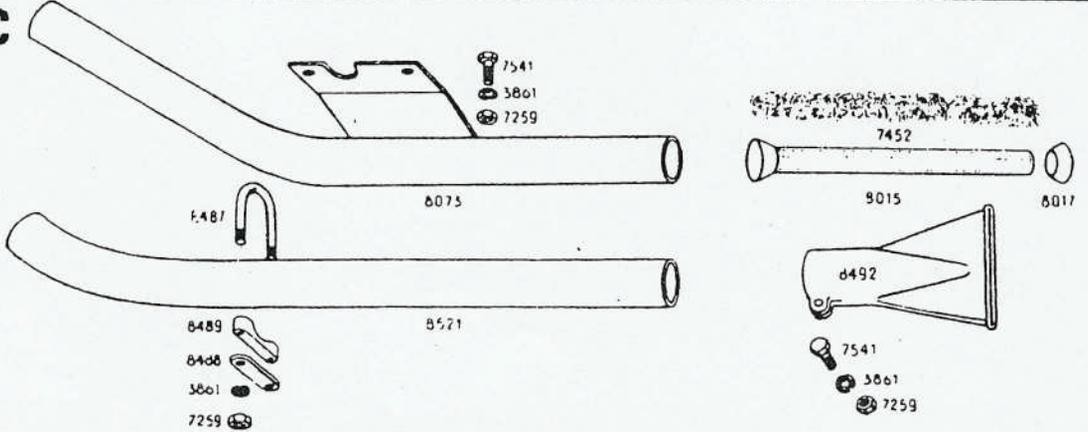

Sadel - Bagsæde - Skærme - Udstødningsrør

PLAN

7

JAN. 195

Anvendes		Bestillings Nr.	Benævnelse	Oplysninger
første Nr.	sidste Nr.			
1301		7669	Sadelbetræk	
—		7595	Fjeder	
9001		9648	Sadelstel med 20 Fjedre	
1301	9000	*Δ7701	" " "	<input type="checkbox"/> 9648 + 9640 + 9682 + 9856 og 9857
9001		9851	Akseltap	
1301	9000	* 7540	Skrue 8-1 × 24 mm	
9001		9856	Gummibøsning	
1301	9000	* 7596	Bøsning	
—	—	* 7206	Underlagsskive 8 mm	
—		3861	Fjederskive 8 mm	
—		7259	Møtrik 8 mm	
9001		9857	Stopklods for 9648	
—		9640	Bæretap	
—		3860	Fjederskive 10 mm	
—		7260	Møtrik 10 mm	
—		9682	Gummistrop 80 kg	
—		*10103	" 100 kg	
—		9649	Bagsædestel med 20 Fjedre	
1301	9000	*Δ7846	" " "	<input type="checkbox"/> Bestil 8036
9001		9636	Haandtag	
1301		*Δ7812-2	"	<input type="checkbox"/> 9636
—		3860	Fjederskive 10 mm	
—		7260	Møtrik 10 mm	
9001		9856	Gummibøsning	
1301	9000	* 7817	Bøsning	
9001		9681	Konsolplade med Tap, venstre	
—		9680	" " " højre	
—		7541	Skrue 8-1 × 19 mm	
—		3861	Fjederskive 8 mm	
—		7259	Møtrik 8 mm	
—		9682	Gummistrop 80 kg	
—		*10103	" 100 kg	
1301	9000	7406	Sadelfjeder 5 mm Traad	
—	—	*Δ7407	" 5,5 mm Traad	7406
—	—	7540	Skrue 8-1 × 24 mm	
—	—	3861	Fjederskive 8 mm	
—	—	7259	Møtrik 8 mm	
7501		9540-2	Forskærm	
1301	7500	* 8490	"	
7501		9542	Skærmstiver	
1301		7651	Skrue 6-0,75 × 13 mm	
—		5943	Underlagsskive 6 mm	
—		3862	Fjederskive 6 mm	
—		7258	Møtrik 6 mm	
7501		9288	Spændebojle	
1301	7500	* 8486	Bojle for 8490	
7501		9543	Bojle	
1301		7651	Skrue 6-0,75 × 13 mm	
—		5943	Underlagsskive 6 mm	
—		3862	Fjederskive 6 mm	
—		7258	Møtrik 6 mm	
9101		8620	Stænkelap for 9540-2	
7501	9100	*Δ9541	"	8620
1301	7500	8620	" for 8490	
—		5350	Skrue 4-0,7 × 10 mm	
—		5534	Underlagsskive 4 mm	
—		5521	Fjederskive 4 mm	
—		5265	Møtrik 4 mm	

Rettet
Febr. 195

A

B

JAN. 1951

Rettet
Febr. 1958

	Anvendes		Bestillings Nr.	Benævnelse	Oplysninger
	første Nr.	sidste Nr.			
B	1301		7877	Bagskærm med Hængsel og Stiver	
	9001		9646	Bolt for Hængsel	
	1301	9000	* 7816	" " "	
	9001		9645	Bøsning for Bagsæde	
	1301	9000	* 7817	" " "	
	9001		9995	Laaseskive	
	1301	9000	* 3364	Underlagsskive 10 mm	
	—	—	* 3860	Fjederskive 10 mm	
			7260	Møtrik 10 mm	
C	1301		8073	Udblæsningsrør	
	—		8015	Lyddæmper	
	—		8017	Tragt	
	—		7452	300 g Asbestfiber	
	—		8492	Fiskehale	
	—		7541	Skrue 8-1 x 19 mm	
	—		3861	Fjederskive 8 mm	
	—		7259	Møtrik 8 mm	
	—	9000	8521	Udblæsningsrør	
	—	—	8487	Spændebojle	
	—	—	8489	Anlæg	
	—	—	8488	Spændestykke	
	—	—	3861	Fjederskive 8 mm	
	—	—	7259	Møtrik 8 mm	

Forgaffel

Reitet
Febr. 1958

A

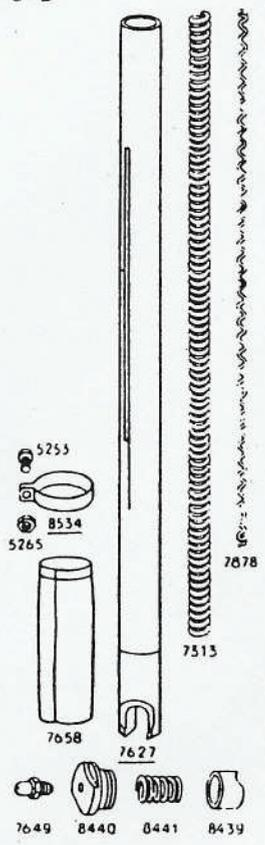

D

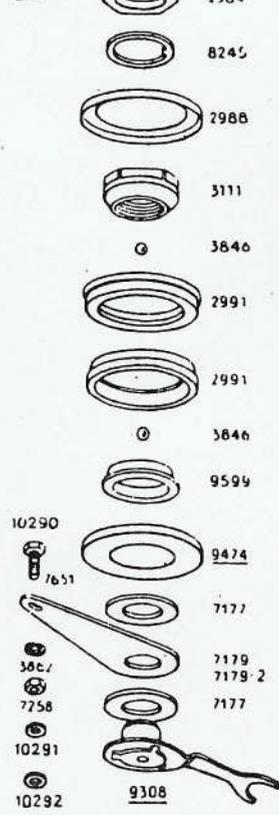

B

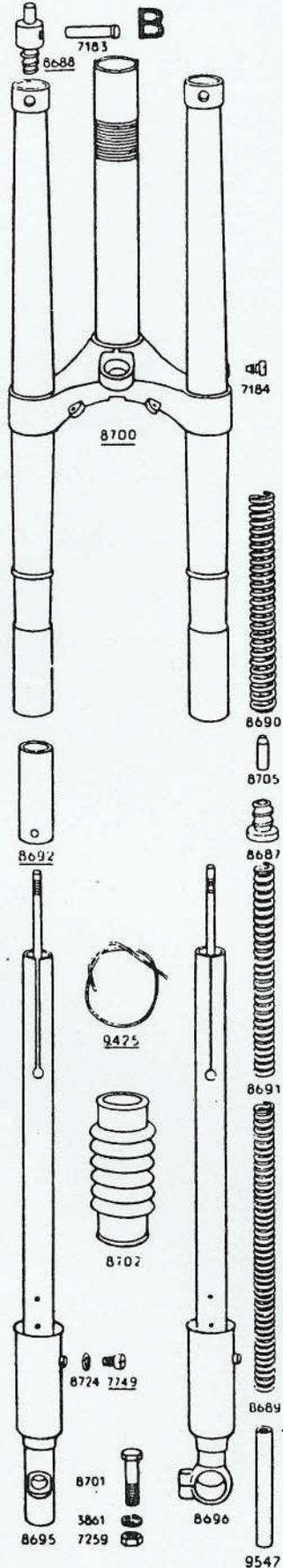

C

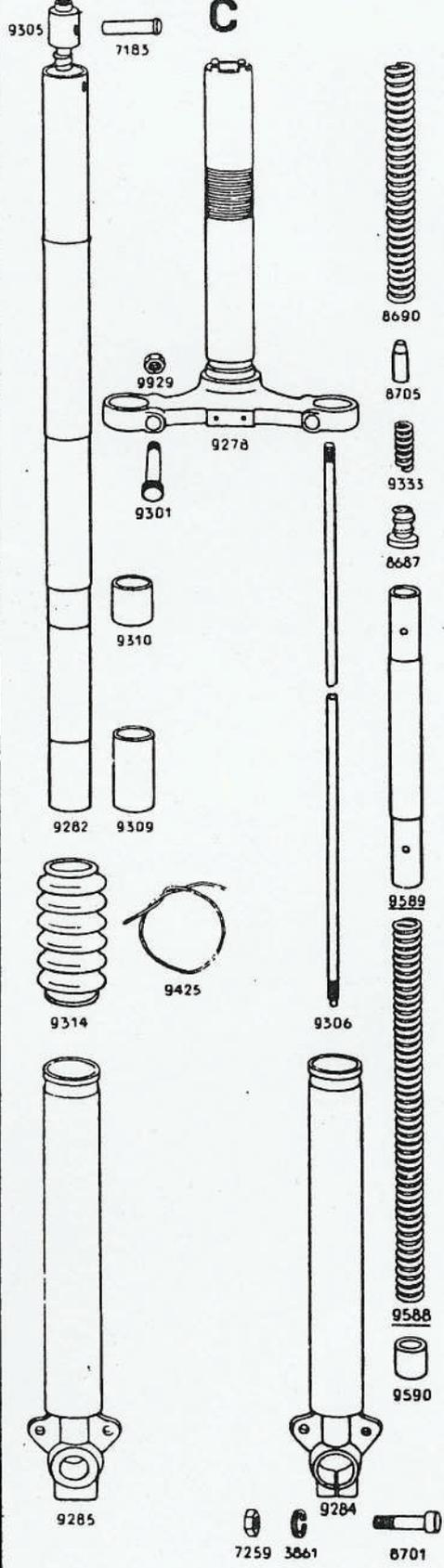

Forgaffel

Anvendes		Bestillings Nr.	Benævnelse	Oplysninger	Rettet Febr. 1958	
første Nr.	sidste Nr.					
1301	4601	7627	Indvendig Forgaffelrør	} benyttes kun i Forbindelse med 8700 og 9461	A	
—	—	* 9460	" " " m. Oliehylster			
—	—	* 9461	Bøsning 63 mm lang			
—	—	7313	Hovedfjeder			
—	—	7878	Ekstrafjeder			
3201	4601	*△8534	Spændebaand			
1301	3200	*△7659	"			
—	4601	5253	Skrue 4-0,7 × 12 mm			
—	—	5265	Møtrik 4 mm			
—	—	△7658	Gamasche			8702
—	—	7649	Smørenippel			
3201	—	8440	Dæksel for Støddæmper			
—	—	8441	Fjeder " "			
—	—	8439	Stempel " "			
4602	7500	8688	Gevindprop med Tap	} 8700 + 8702 + 9460 + 9461	B	
1301	4601	* 7175	" " "			
—	—	7183	Tværpind			
4602	7500	8700	Forgaffel, fast Del			
3201	4601	*△8443	" " " }			
1301	3200	*△7194	" " " }			
—	7500	7184	Styreskrue			
4602	—	8692	Bøsning 75 mm lang			
1301	4601	* 9461	" 63 mm "			se ovenfor
4602	7500	8695	Indv. Forgaffelrør med Prop			
—	—	8702	Gummibælg			
6096	—	9425	Bindetraad			
4602	6095	*△8703	Spændebaand, øverste			9425
—	—	*△8717	" " nederste			9425
7000	7500	7749	Skrue 6-1 × 5 mm			
4602	7000	*△8725	" "			7749
—	7500	8724	Pakning			
—	7500	8696	Indv. Forgaffelrør m. Klemmemuffe			
—	—	8701	Skrue 8 mm speciel for			
—	—	3861	Fjederskive 8 mm			
—	—	7259	Møtrik 8 mm			
—	—	8690	Forgaffelfjeder, øverste			
—	—	8705	Speciel Møtrik for Trækstang			
—	—	8687	Gevindprop for 8690			
—	9000	8691	Forgaffelfjeder, mellemste			
—	—	8689	" " nederste			
7501	—	9547	Afstandsør			
7501	—	9305	Gevindprop	} C		
1301	—	7183	Tværpind			
7501	—	9282	Forgaffelrør			
—	—	9278	Styrerør med Kronestykke			
—	—	9301	Bolt 10 mm speciel			
8815	—	9929	Møtrik 10 mm "			
7501	8814	* 7260	" 10 mm			
—	—	9310	Bøsning for 9282, øverste			
—	—	9309	" " " nederste			
—	—	9314	Gummibælg			
4602	—	9425	Bindetraad			
7501	—	9285	Udv. Forgaffelrør med Prop			
—	—	9284	" " " Klemmemuffe			
4602	—	8701	Skrue 8 mm speciel for do.			
—	—	3861	Fjederskive 8 mm			
—	—	7259	Møtrik 8 mm			
7501	—	9306	Trækstang			
4602	—	8690	Forgaffelfjeder, øverste			

Styr - Speedometer - Horn - Lygter - Stopkontakt

Rettet
Febr. 1958

A

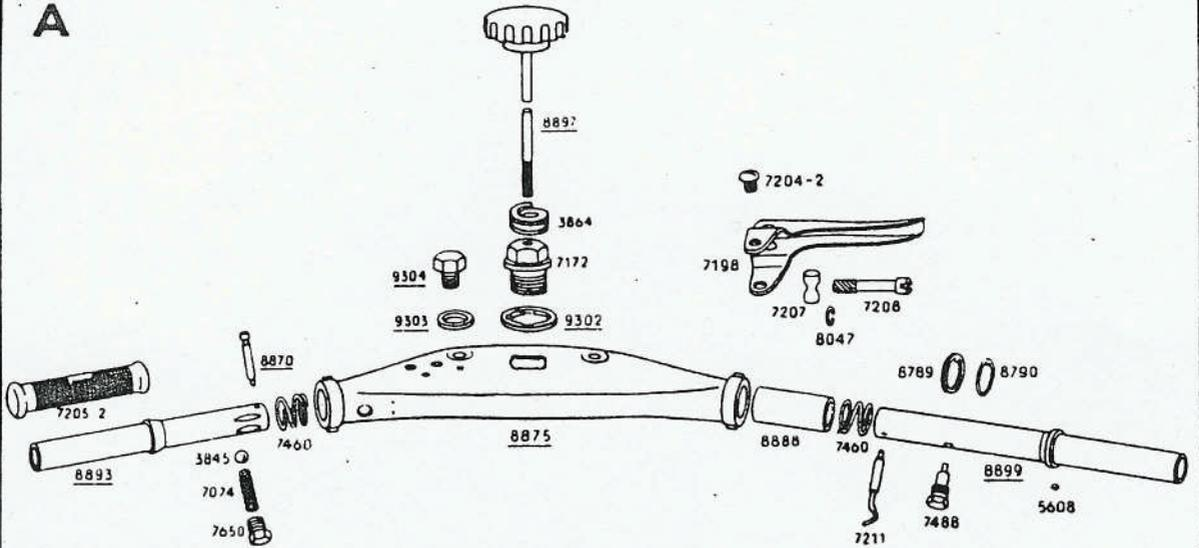

B

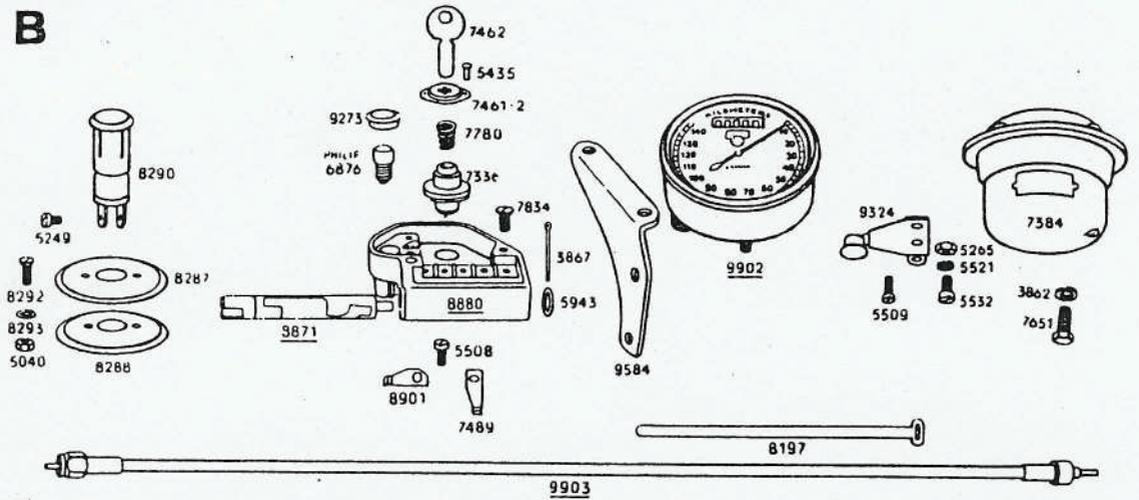

C

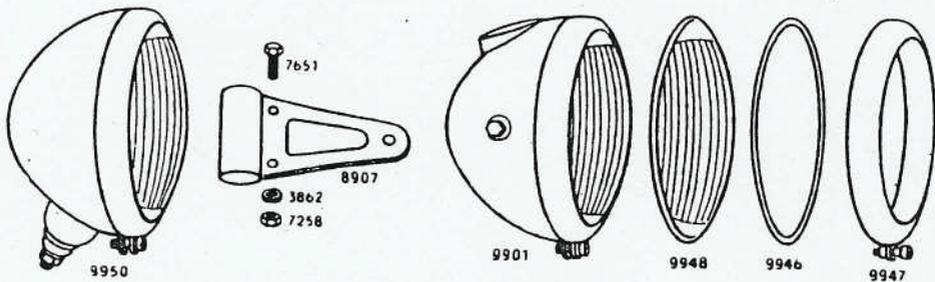

D

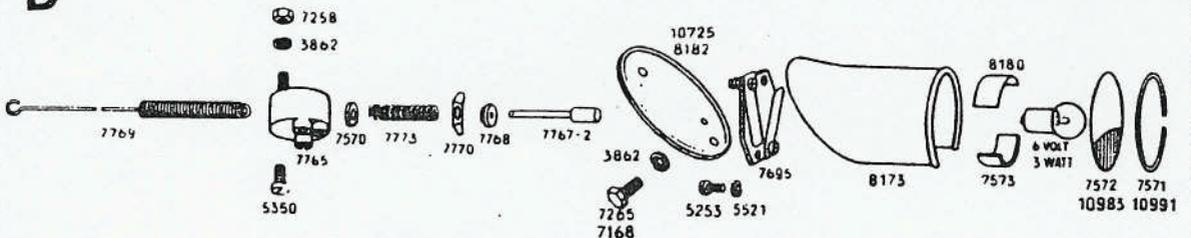

Styr - Speedometer - Horn - Lygter - Stopkontakt

PLAN

9

JAN. 1951

Anvendes		Bestillings Nr.	Benævnelse	Oplysninger	Rettet Febr. 1958
første Nr.	sidste Nr.				
1301		7205-2	Gummihaandtag		
7501		8893	Lyshaandtag		
1301	7500	* 7692	"		
7501		8870	Laasepind		
1301	7500	* 7203	"		
—		7460	Fjeder		
—		3845	Staalkugle 5/16" for 7650		
—		7074	Fjeder for Kuglelaas		
—		7650	Skrue " "		
7501		8897	Styrebremse		
1301	7500	* 7648-2	"		
—		3864	Dobb. Fjederkive		
—		7172	Propskrue		
7501		9302	Underlagsskive		
1301	7500	* 7576	"		
7501		9304	Skrue 12 × 15 mm for 8875		
1301	7500	* 7260	Møtrik 10 mm for 7454		
7501		9303	Skive 16,3 mm for 8875		
1301	7500	* 7527	" 10 mm for 7454		
—		* 7752	Fiberskive 10 mm for 7454		
7501		8875	Styr		
1301	7500	* 7454	"		
—		7204-2	Skrue 6-0,75 × 5,5 mm		
—		7198	Haandgreb		
—		7207	Tværpind		
—		7208	Strammebøsning for Bowdenkabel		
—		8047	Sikringsring		
7501		8888	Afstandsrør		
1301		7460	Fjeder		
7501		8789	Jernskive for 8888		
—		8790	Fiberskive for 8888		
—		8899	Gashaandtag		
1301	7500	* 7691	"		
—		7211	Laasepind med Krog		
—		7488	Stopskrue		
7501		5608	Staalkugle 1/8" for 8899		
1301	2400	*Δ7665	Ampèremeter.....	□ 8290 + 8287 + 8288	
2401	7500	Δ8290	Kontrolladelampe		
—	—	*Δ	Pærer 6 V. 1,5 Watt for 8290	Philip Nr. 6913	
—	—	5249	Skrue 3-0,5 × 3,5 mm		
—	—	8287	Navne- og Nummerplade		
—	—	8288	Spændeplade		
—	—	8292	Skrue 1/8 × 3/8"		
—	—	8293	Fjederkive 1/8"		
—	—	5040	Møtrik 1/8"		
1301		7462	Tændingsnøgle		
—		7461-2	Nøgleskilt		
—		5435	Nitte 2 × 5 mm		
—		7780	Fjeder		
—		7336	Tændingslaas		
7501		Δ	Pærer 6 V. 1,5 Watt for 8880	Philip Nr. 6876	
—		9273	Fatning med Glas for 8880		
1301		7834	Skrue 5-0,8 × 9,5 mm		
7501		8880	Kontrollerhus		
1301	7500	* 7335	"		
7501		8871	Kontrollervalse		
1301	7500	* 7367	"		
—		3867	Split 1,5 × 20 mm		
—		5943	Skive 6 mm		
7501		8901	Kontaktfjeder for Pære		
1301		7489	Kontaktfjeder		

A

B

JAN. 1951

Rettet Febr. 1958	Anvendes		Bestillings Nr	Benævnelse	Oplysninger
	første Nr.	sidste Nr.			
B			5508	Skrue 4-0,7 × 8 mm	
		9500	9584	Vinkel for 9328	
		7500	*△9458	" " "	
			9902	Speedometer (Indb. i Lygte).....	Udveksling 1:2 W = 1,0
		9500	*△9328	" (Smith 140 km)	" 1:2 W = 1,0
		7246	*△8366	" (V. D. O. 140 km)	" 1:2 W = 1,0
		2900	*△8294	" (" 120 ")	" 1:3 W = 1,5
			9903	Speedometerkabel, komplet.....	Længde 725 mm
			*10189	" indv.....	" 735 "
		9500	*9329	" for 9328	" 725 "
			*9877	" indv.....	" 750 "
		7246	*7753	" for 8294-8366	" 650 "
			*8721	" indv.....	" 660 "
			8197	Spændebaand	
			9324	Hornkontakt	
		7500	*△7385	"	Bosch SSH 506/1z
			*5249	Skrue 3-0,5 × 3,5 mm	
		7500	5509	" 3-0,5 × 6 mm	
			5532	" 4-0,7 × 6 mm for Ledning	
			5521	Fjederskive 4 mm	
			5265	Møtrik 4 mm	
		1301	7384	Horn	
			7651	Skrue 6-0,75 × 13 mm	
			3862	Fjederskive 6 mm	
		7500	*7258	Møtrik 6 mm	
	C			8907	Lygteholder
			7651	Skrue 6-0,75 × 13 mm	
			3862	Fjederskive 6 mm	
			7258	Møtrik 6 mm	
			9901	Forlygte med Sidebespænding	for indbygget Speedometer
		9500	△8947	" " "	
		7500	△9950	" " Bundbespænding	Fabrikat Hella
			9948	Lytteglas	Alle tidligere benyttede Mo- deller Forlygter er udgaet. Pærer fores ikke paa Lager.
			9946	Pakning	
			9947	Lygterand	
D			*7764	Stopkontakt, komplet	
			7769	Trækfjeder	
			7765	Hus for Stopkontakt	
			7258	Møtrik 6 mm	
			3862	Fjederskive 6 mm	
			5350	Skrue 4-0,7 × 10 mm for Ledning	
			7570	Isolationsskive	
			7773	Fjeder	
			7770	Kontaktfjeder	
			7768	Isolationsbøsning	
		7500	7767-2	Trækpind	
		1301	*△7767	"	7767-2
			*△7766	Stillemøtrik	
			7265	Skrue 6-1 × 12 mm	
			3862	Fjederskive 6 mm	
			△8182	Gummiplade	10725 + 7168
			7695	Kontaktplade	
			5253	Skrue 4-0,7 × 12 mm	
			5521	Fjederskive 4 mm	
			8173	Baglygtehus	
		8180	Aluminiumsplade		
	13200	7573	Celluloidplade, klar		
		△	Pære 6 V., 3 Watt, 15 mm Sokkel		
	13200	7572	Celluloidplade, rød-orange	10983 Refleks	
		7571	Springring	10991 Springring	

A

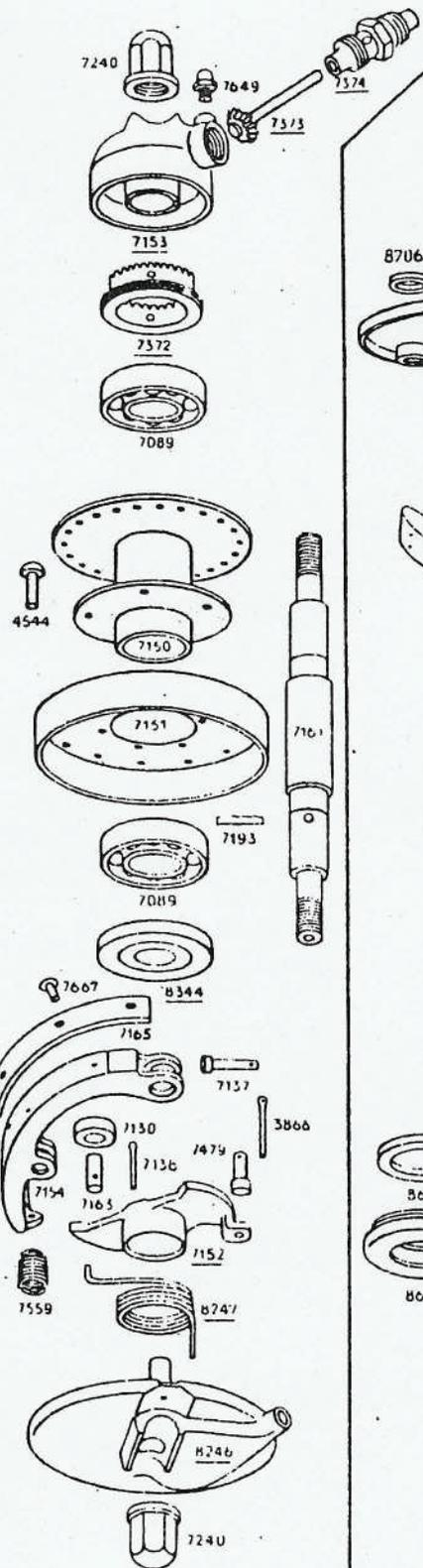

B

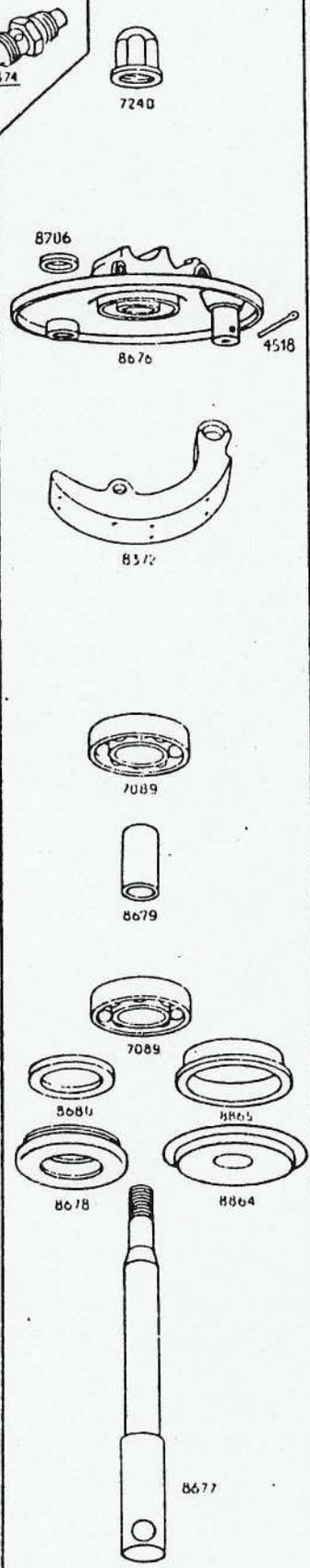

C

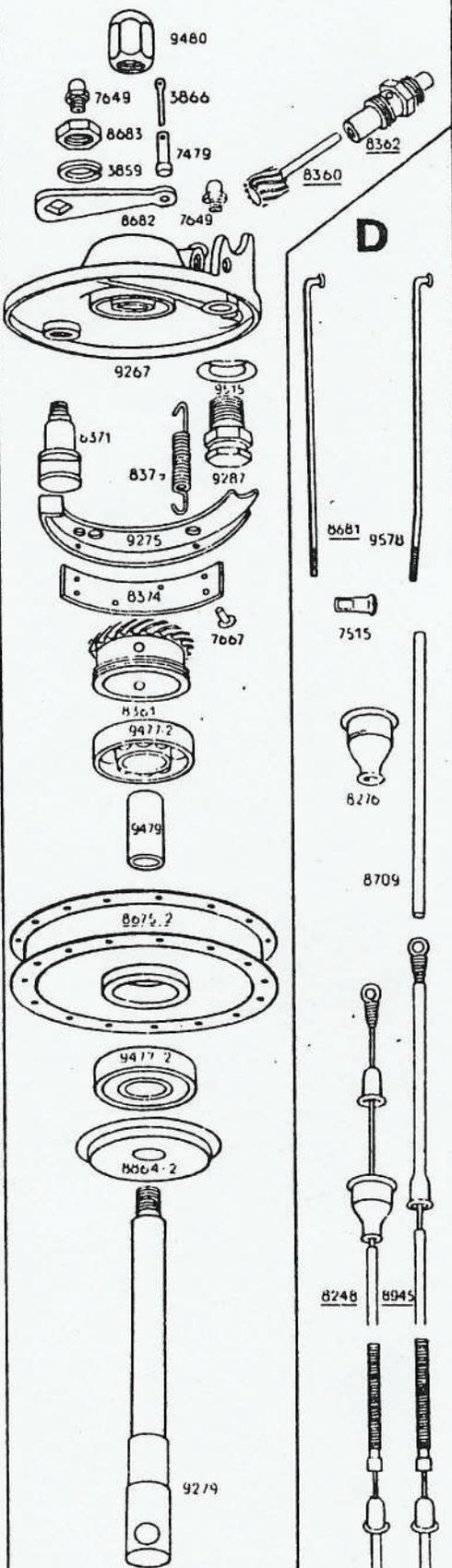

D

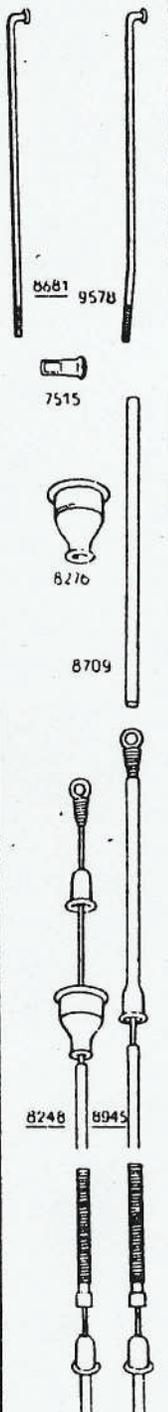

Forhjul

PLAN

10

JAN. 1951

Rettet
Febr. 1952

Anvendelse		Bestillings Nr.	Benævnelse	Oplysninger
første Nr.	sidste Nr.			
1301	7500	7240	Lukket Møtrik	
—	—	7649	Smørenippel	
2901	4601	△ 8359	Hus for Speedometertræk	} Udveksling 1:2 for { Se ogsaa Speedometer W = 1,0 { Afanit C
—	7246	* 8360	Snekke for "	
—	—	* 8361	Snekkehjul "	
—	—	* 8362	Bøsning "	
1301	2900	7153	Hus for Speedometertræk	} Udveksling 1:3 for Speedometer W = 1,5
—	—	7372	Tandhjul for " 36 Tdr....	
—	—	7373	" " " 12 Tdr....	
—	—	7374	Bøsning " "	
—	7500	7089	Kugleleje 20 × 47 × 14 mm	
—	4601	△ 7150	Forhjulsnav	
—	—	7151	Bremsetromle indv. Ø 150 mm	
—	—	4544	Nitte 5 × 13 mm	
—	7500	7089	Kugleleje 20 × 47 × 14 mm	
—	4601	7161	Forhjulsaksel 20 mm Ø	
—	—	7193	Tværpind	
2551	—	8344	Støvkapsel	
1301	2550	*△8039	Mellemlægsskive	8344 + 7152
—	4601	7154	Bremsebakke	
—	—	7165	Belægning	
—	—	7667	Rørnitte 4 × 8 mm	□
—	4601	7137	Laasetap	
—	—	7130	Rulle	
—	—	7163	Pind	
—	—	7138	Split 2,5 × 30 mm	
—	—	7559	Fjeder	
2551	—	7152	Bremsearm med Ekscentrik	
1301	2550	*△7152-2	" " "	7152 + 8344
2551	4601	8247	Fjeder	
1301	2550	*△7560	"	□ 8247
—	—	7479	Pind for Bowdenkabel	
—	—	3866	Split 2 × 20 mm	
2551	4601	△8246	Bremseplade	
1301	2550	*△7155	"	8246 + 8247 + 7152 + 8344
—	—	7240	Lukket Møtrik	
1301	7500	7240	Lukket Møtrik	
4602	—	8676	Bremseplade	
—	—	8706	Filtpakning	
—	—	△ 8372	Bremsebakke	9275 + 9476
—	—	4518	Split 3 × 25 mm	
—	—	* 9476	Styrering 8,3 × 18 × 25 mm	
1301	—	7089	Kugleleje 20 × 47 × 14 mm	
4602	—	8679	Afstandsøsning	
—	—	8680	Filtpakning	} □ 8865 + 8864 for Reparation af Nav 8675 " " " 8675
—	—	△ 8678	Navkapsel	
—	—	8865	Bøsning for 7089	
—	—	8864	Støvkapsel for 7089	
4602	7500	8677	Forhjulsaksel 20 mm Ø	
7501	—	9480	Lukket Møtrik	
4602	—	7649	Smørenippel	
—	—	8683	Møtrik 12 × 1,25 mm	
—	—	3859	Fjederskive 12 mm	
—	—	8682	Bremsearm	
1301	—	7479	Pind for Bowdenkabel	
—	—	3866	Split 2 × 20 mm	
9501	—	8360	Snekke for Speedometertræk	} Udveksling 1:2 for Speedometer W = 1,0
—	—	8362	Bøsning " "	
7247	9500	* 8360-2	Snekke " "	} Udveksling 1:2 Smith Speedometer
—	—	* 8362-2	Bøsning " "	

A

B

C

Baghjul - Kardanaksel

Rettet
Febr. 1958

A

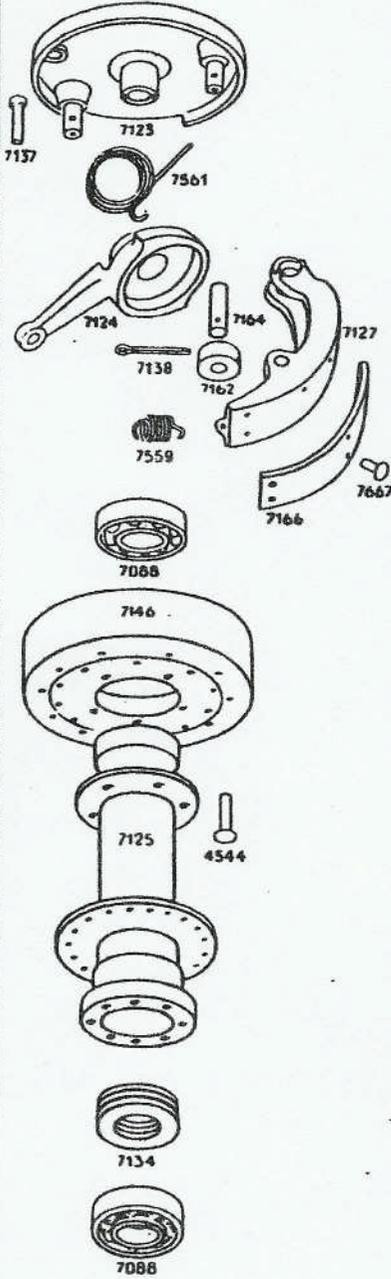

B

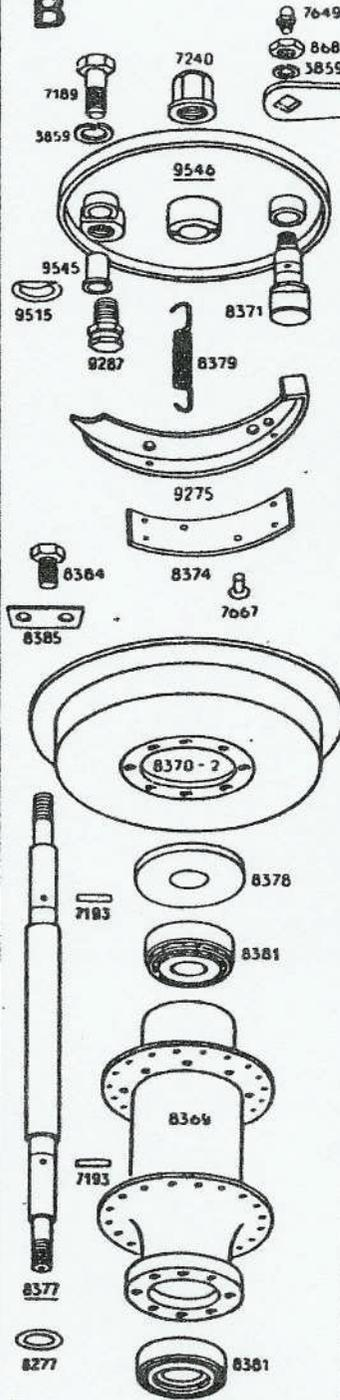

C

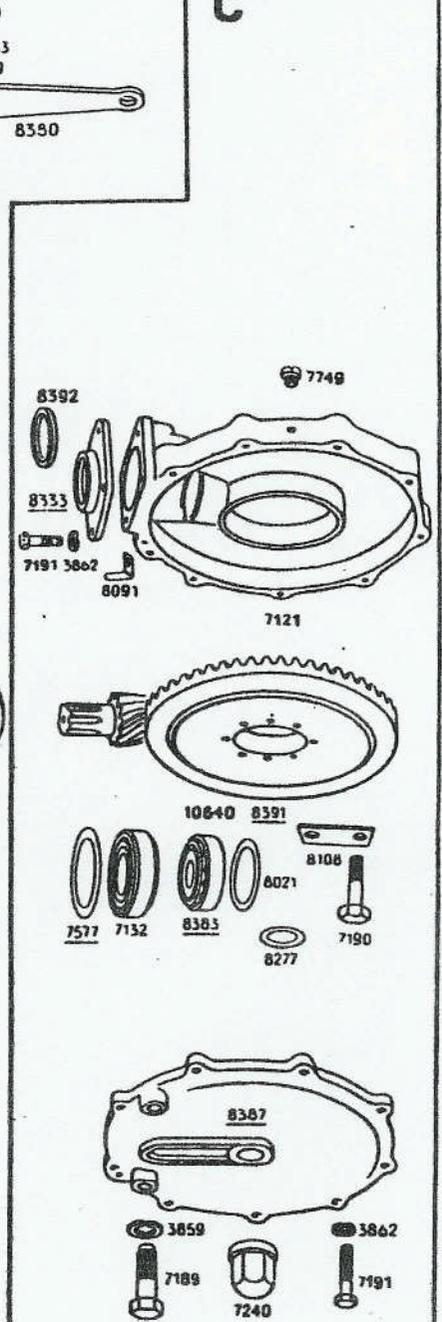

D

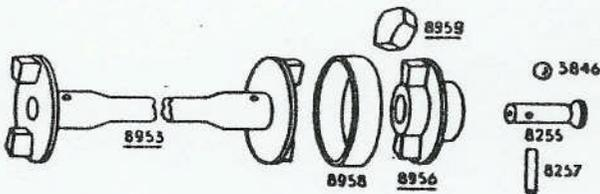

E

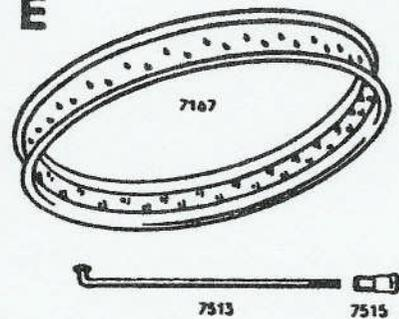

Baghjul - Kardanaksel

PLAN

11

JAN. 1951

Anvendes		Bestillings Nr.	Benævnelse	Oplysninger	Rettet Febr. 1950
første Nr.	aldere Nr.				
1301	3000	△ 7123	Bremseplade		A
—	—	7137	Laasetap		
—	—	7561	Snorningsfjeder		
—	—	△ 7124	Bremsearm med Ekscentrik		
—	—	7127	Bremsebakke		
—	—	7162	Rulle		
—	—	7164	Pind		
—	—	7138	Split 2,5 × 30 mm		
—	—	7559	Fjeder		
—	—	7166	Belægning		
—	—	7667	Rørnitte 4 × 8 mm	□	
—	3000	7088	Kugleleje 20 × 52 × 15 mm		
—	—	△ 7125	Baghjulsnav		
—	—	△ 7146	Bremsetromle Ø 150 mm		
—	—	4544	Nitte 5 × 13 mm		
—	—	7134	Trykleje 25 × 47 × 15 mm		
—	—	7088	Kugleleje 20 × 52 × 15 mm		
—	—	△ 7139	Bagaksel	□ 8377	
—	—	7193	Tværpind		
1301		7189	Skrue 12-1,25 × 32 mm		
—		3859	Fjederskive 12 mm		
—		7240	Lukket møtrik		
3001		7649	Smørenippel		
—		8683	Møtrik 12 × 1,25 mm		
—		3859	Fjederskive 12 mm		
—		8380	Bremsearm		
7501		9546	Bremseplade		
3001	7500	*△ 8375	"	9546 + 9545 + 9515 + 9275 + 9287	
7501		9287	Tap for 9275		
—		9515	Laaseskive		
—		9545	Gevindbøsning		
3001		8371	Bremseekscentrik		
—		8379	Fjeder		
7501		9275	Bremsebakke		
3001	7500	*△ 8372	"	9275 + 9476 se 8372	
—		* 9476	Styrering 8,3 × 18 × 25 mm		
—		8374	Belægning		
1301		7667	Rørnitte 4 × 8 mm		
3001		8370-2	Bremsetromle indv. Ø 180 mm		
—		8384	Skrue 8-1,25 × 15 mm		
—		8385	Sikringsplade		
—		8378	Støvkapsel		
—		8381	Rulleleje, konisk, 20 × 52 × 16,5 mm		
—		8369	Baghjulsnav		
—		8381	Rulleleje, konisk, 20 × 52 × 16,5 mm		
—		8377	Bagaksel		
—		8277	Justeringskive 20 × 30 × 0,05 mm		
—		8113	" 20 × 30 × 0,15 mm		
1301		7193	Tværpind		
1301		7121	Tandhjulshus		C
7501		7749	Skrue 6-1 × 5 mm		
1301	7500	* 7649	Smørenippel		
2561		8333	Dæksel for Spidshjul		
1301	2560	*△ 7128	" " "	□ 8333 + 8392	
2561		8392	Korkpakning		
1301		7191	Skrue 6-1 × 20 mm		
—		3862	Fjederskive 6 mm		
—		8091	Kendevinkel		

Baghjul - Kardanaksel

Rettet Febr. 1958	Anvendes		Bestillings Nr.	Benævnelse	Oplysninger	
	første Nr.	sidste Nr.				
C	7501		8391	Kron- og Spidshjul udveks. 1:4,9	10640 1:4,07 <input type="checkbox"/> 8390 <input type="checkbox"/> 8391	
	2561	7500	△ 8390	" " " " 1:4 ...		
	1301	2560	*△8058	" " " " 1:4 ...		
	—	—	*△8059	" " " " 1:4,9 ..		
	—		7190	Skrue 8-1,25 × 30 mm		
	—		8108	Sikringsplade		
	—		7132	Rulleleje, konisk, 25 × 52 × 16,5 mm		
	3001		8383	" " " " 15 × 42 × 14,5 mm		
	1301	3000	* 7133	Kugleleje 15 × 42 × 13 mm		
	1301		7577	Justeringsskive 40 × 51 × 0,15 mm		
	—		* 8274	" " 40 × 51 × 0,05 mm		
	—		8021	" " 30 × 41 × 0,10 mm		
	3001		8277	" " 20 × 30 × 0,05 mm		
	—		* 8113	" " 20 × 30 × 0,15 mm		
	—		8387	Dækskjold		
	2561	3000	*△8283	"		<input type="checkbox"/> 8387 + 9459 } <input type="checkbox"/> 8387 + 9459 } 1 Stk. 7193 fjernes se 7122-8283 Reparation Dækskjold
	1301	2560	*△7122	"		
	—	3000	* 9459	Mellemlægskive 19,5 × 32 × 2,5 mm.		
	—		* 9586	Gevindbøsning Ø 16 × 19 mm		
	1301		7189	Skrue 12-1,25 × 32 mm		
—		3859	Fjederskive 12 mm			
—		7191	Skrue 6-1 × 20 mm			
—		3862	Fjederskive 6 mm			
—		7240	Lukket møtrik			
D	7092		8953	Mellemaksel	8953 + 8956 + 8958 <input type="checkbox"/> ovenst. Dele + 8266-2 + 9879 + 7088	
	2561	7091	*△8253	"		
	7092		8958	Ring		
	—		8959	Gummiklods		
	2561	7091	* 8259	"		
	7092		8956	Kardannav		
	2561	7091 △	* 8270	"		
	—		8255	Bolt		
	—		3846	Kugle 1/4"		
	—		8257	Stift for 8255		
E	1301		*△7131	Kardanaksel u. Støddæmper		
	—		*△7828	Fjeder		
	1301		7167	Fælg 19 × 3" 40 Huller		
	—		7513	Eger 202 × 3,65 mm		
—		7514	" 205 × 3,65 mm			
—		7515	Nippel 7,6 mm			

Rettet
Febr. 1958

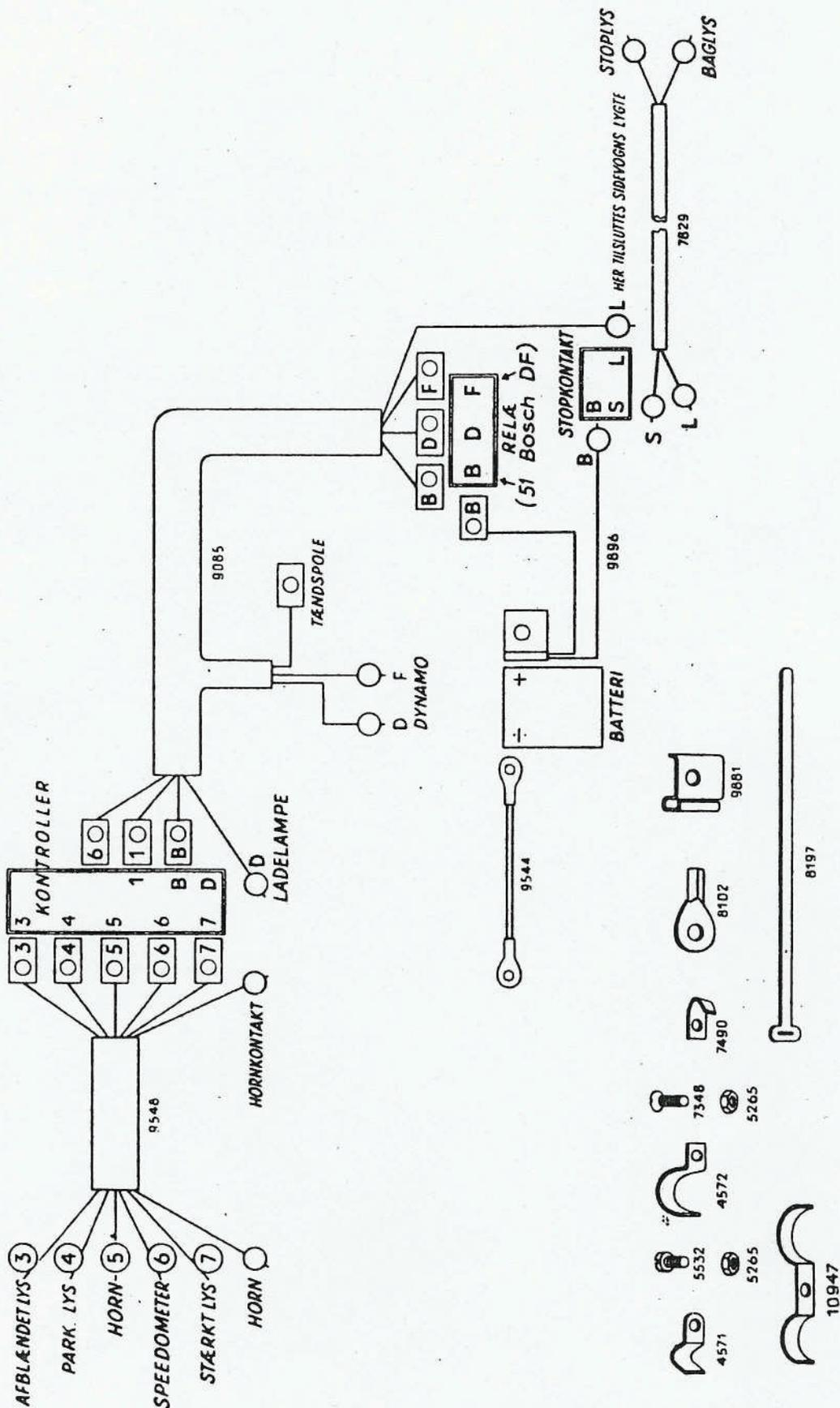

Ledningsnet - Kabelsko - Strømskema

PLAN

12

JAN. 1951

Anvendes første Nr. sidste Nr.		Bestillings Nr.	Benævnelse	Oplysninger
S 15001		9548	Ledning for Forlygte, Speedometer og Horn	
		9085	Hovedledningsnet	
		9544	Ledning for Batteri ÷ til Stel	
		9896	" " " + " Relæ og Stopkontakt	
		7829	Ledning for Stop- og Baglygte	
		4571	Holder for 7829	
		5532	Skrue 4-0,7 × 6 mm	
		5265	Møtrik 4 mm.	
		4572	Holder for 9085	
		7348	Skrue 4-0,7 × 10 mm	
		5265	Møtrik 4 mm	
		7490	Kabelsko for Kontroller, Relæ etc.	
		8102	" " " " Batteri ÷	
		9881	" " " " " +	
		8197	Spændebaand for 9085	
		10947	Dobbelholder for Kabler	

**Rettet
Febr. 1953**

Sidevognsunderstel

Rettet
Febr. 1958

A

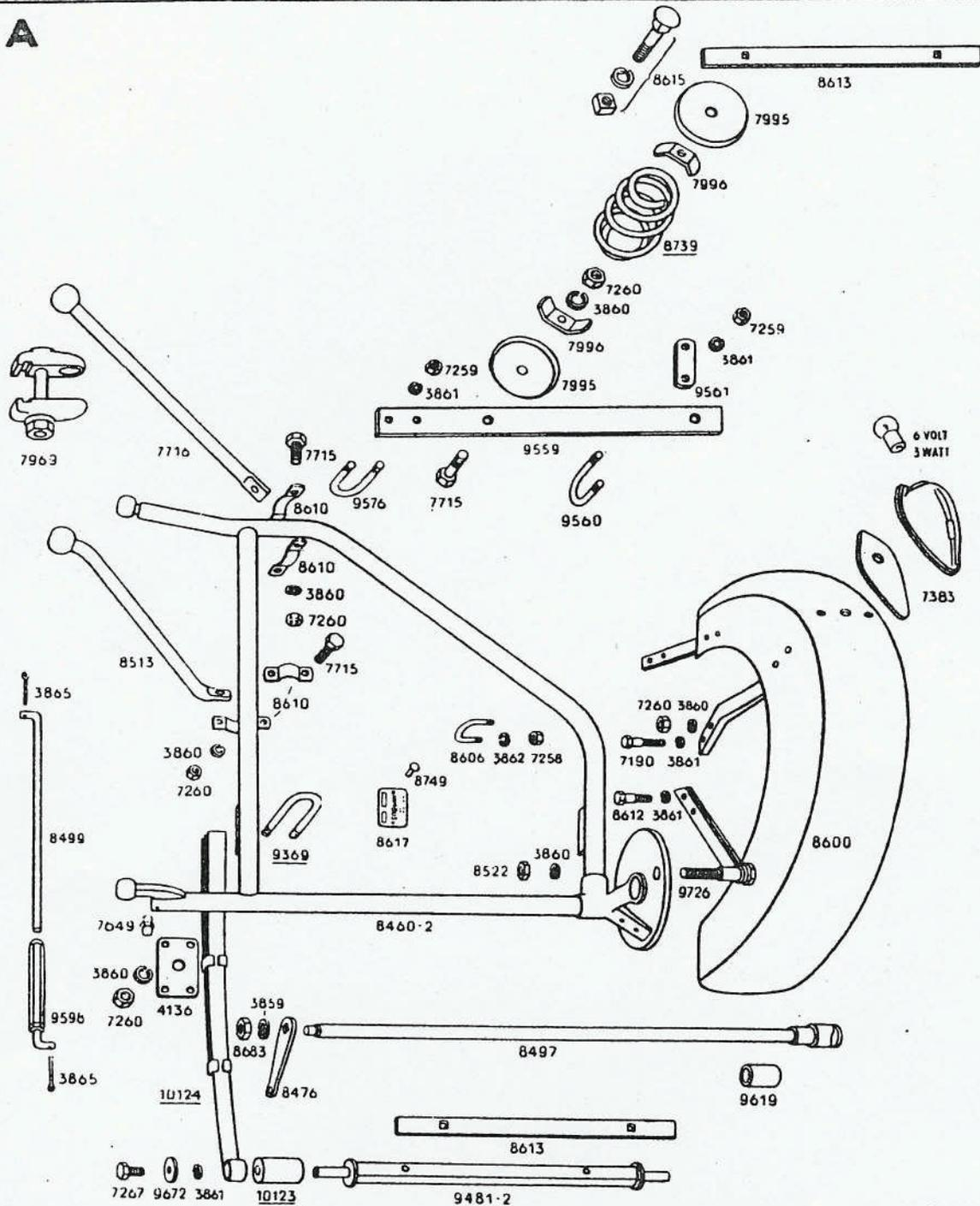

B

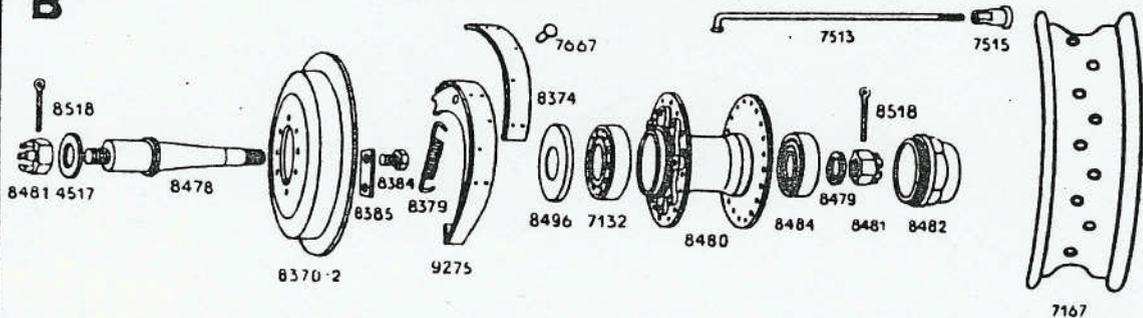

Sidevognsunderstel

PLAN

13

JAN. 1951

Anvendes farate Nr. side Nr.		Bestillings Nr.	Benævnelse	Oplysninger	Rettet Febr. 1958
R 1201		8615	Bræddebolt $\frac{3}{8}'' \times 45$ mm		
—		8613	Fastspændingsskinne for Karosseri		
RB 2541		7995	Fjederskaal		
—		7996	Spændestykke		
—		8739	Spiralfjeder 8,5 mm Traad (Vare)		
—		* 10170	" 7,5 mm " (Person)		
—		7260	Møtrik 10 mm		
—		3860	Fjederskive 10 mm		
—		7996	Spændestykke		
—		7995	Fjederskaal		
—		7715	Skrue 10-1 \times 33 mm		
RB 2613		9559	Tværskinne		
—		9576	Spændebojle		
—		3861	Fjederskive 8 mm		
—		9560	Spændebojle		
—		9561	Spændestykke		
—		3861	Fjederskive 8 mm		
—		7259	Møtrik 8 mm		
R 1201		7969	Klemmestykke		
—		7716	Skraastiver med Kugle, forreste		
—		8610	Spændestykke		
—		7715	Skrue 10-1 \times 33 mm		
—		3860	Fjederskive 10 mm		
—		7260	Møtrik 10 mm		
—		8513	Skraastiver med Kugle, bageste		
—		8460-2	Stelramme med Bremsplade		
—		7649	Smørenippel		
—		8497	Bremseaksel med Ekscentrik		
RB 2536		9619	Gummibøsning 16,5 \times 24,2 \times 30 mm		
R 1201		8476	Bremsearm		
—		3859	Fjederskive 12 mm		
—		8683	Møtrik 12 \times 1,25 mm		
—		8617	Navne- og Nummerplade		
—		8749	Hammerskrue Nr. 4 \times $\frac{3}{16}$ "		
—		8606	Spændebojle 8600		
—		3862	Fjederskive 6 mm		
—		7258	Møtrik 6 mm		
RB 3425		7260	" 10 mm		
—		3860	Fjederskive 10 mm		
—		7190	Skrue 8-1,25 \times 30 mm		
—		8612	Skrue 8-1,25 \times 40 mm		
—		3861	Fjederskive 8 mm		
—		9726	Ankertap for 9275 samt Fastsp. af 8600		
—		8522	Møtrik 10 mm, speciel for 9726		
—		3860	Fjederskive 10 mm		
R 1201		8600	Sidevognsskærm		
—		7383	Sidevognslygte		
—		△ 8499	Pære 6 Volt, 3 Watt.....	Philips Nr 6811	
—		8499	Trækstang for Bremse		
RB 2621		9598	Strammeanordning, komplet		
R 1201		3865	Split 2,5 \times 25 mm		
RB 3425		10124	Bladfjeder, kvartelliptisk.....	5 Lags, med 30 mm Øje	
—		* 10125	" " " " " " " " " " " "	9 " " " 30 " " "	
R 1201		4136	Spændeplade		
RB 2541		9369	Spændebojle for 10124		
—		* 9383	" " " 10125		
R 1201		3860	Fjederskive 10 mm		
—		7260	Møtrik 10 mm		
RB 2541		7267	Skrue 8-1 \times 12 mm for 9481-2		
—		9672	Skive 8,2 \times 36 \times 2 mm "		
—		3861	Fjederskive 8 mm "		
RB 3425		10123	Gummibøsning 14 \times 30 \times 54 mm		
RB 2541	RB 3424	* 9372	" 13,5 \times 25 \times 44 mm		

A

Sidevognsunderstel

Rettef Febr. 1958	Anvendes		Bestillings Nr.	Benævnelser	Oplysninger
	første Nr.	sidste Nr.			
A	RB 3425		9481-2	Bærestang	
	R 1201		8613	Fastspændingsskinne for Karosseri	
B	R 1201		8518	Split 4 × 35 mm	
	—		8481	Kronemøtrik 16 mm	
	—		4517	Underlagsskive 16,5 mm	
	—		8478	Aksel	
	—		8370-2	Bremsetromle	
	—		8385	Sikringsplade	
	—		8384	Skrue 8-1,25 × 15 mm	
	—		8379	Fjeder for Bremsebakke	
	RB 2764		9275	Bremsebakke	
		RB 3424	9476	Styrering for do. 8,3 × 18 × 25 mm	
	R 1201		8374	Belægning	
	—		7667	Nitte 4 mm	
	—		8496	Støvkapsel	
	—		7132	Rulleleje, konisk, 25 × 52 × 16,5 mm	
	—		8480	Sidevognsnav	
	—		8484	Rulleleje, konisk, 17 × 47 × 15,5 mm	
	—		8479	Sikringskive	
—		8481	Kronemøtrik 16 mm		
—		8482	Navkapsel		
—		7167	Fælg 19 × 3"; 40 Huller		
—		7513	Eger 202 × 3,65 mm		
—		7515	Nippel 7,6 mm		

Rørstel med Bremse - Model 1948

Fra Nr. RB 2541 til Nr. RB 3424.
Kvartelliptiske Fjedere med 25 mm Øje.
Reserve dele hertil føres ikke udover Dele, der er anført
under Afsnit A og B.

Rørstel med Bremse - Model 1938

Fra Nr. R 1201 til Nr. R 2540.
" " RB 1201 " " RB 2540.
Model R monteret med halvelliptiske Fjedere.
" RB " " kvartelliptiske " uden Øje.
Reserve dele hertil føres ikke udover Dele, der er anført
under Afsnit A og B.

Fladstaaalunderstel - Model 1935

Fra Nr. U 701 til Nr. U 1025.
Alle Reserve dele hertil udgaet.

Rørstel - Model 1934

Fra Nr. 501 til Nr. 565.
Alle Reserve dele hertil udgaet.

Styr for Vippearme - Tændingskabel - Ventilhuse

A

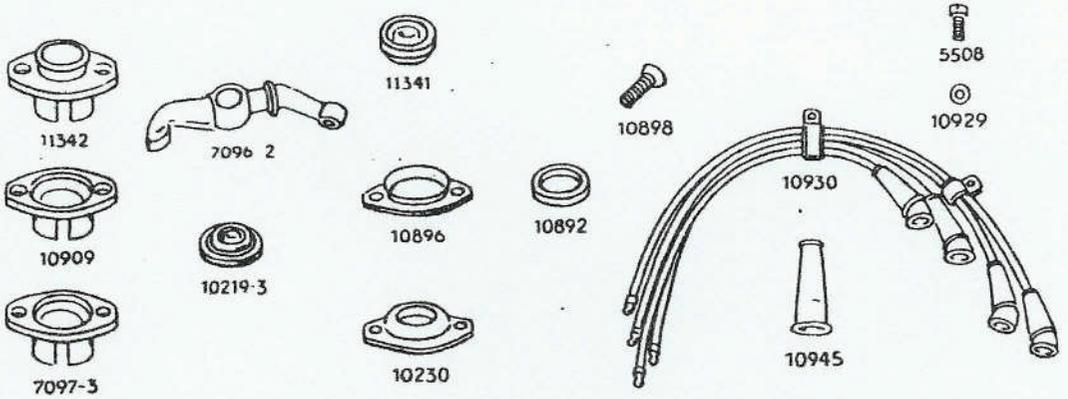

B

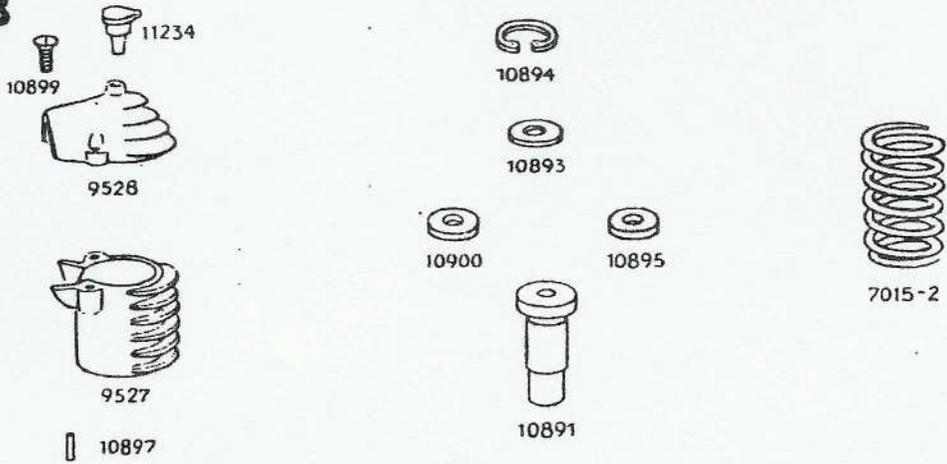

Styr for Vippearme - Tændingskabel - Ventilhuse

PLAN
Tillæg
FEBR. 1958

Anvendes forate Nr. sidste Nr.		Bestillings Nr.	Benævnelse	Oplysninger
13573 13901 13573 10301 13573 13901 10301 13573 10301 13573 — — — —	13900 13572	7096-2 11342 △10909 7097-3 10898 11341 10219-3 10896 10230 10892 10930 10945 5508 10929	Vippearm Styr for do. * * * * * * Skruer * 6-1 × 20 mm Gummipakning for 11342 * * 10909 og 7097-3 Dæksel for 10909 * * 7097-3 Pakningsring for Ventilhus Tændingskabel komplet Gummihætte for do. Skruer 4-0,7 × 8 mm f. Fastsp. af 10930 Fiberskive * * *	11342 + 11341
13573 — — — — — — — — — —		11234 10899 9528 9527 10897 10894 10893 10900 10895 10891 7015-2	Smørekop Skruer, Linsehoved 5-0,8 × 15 mm Dæksel for Ventilhus Ventilhus Styrestift Seegerring Jernskive 8 mm Gummiskive for Indsugningsventil Asbestskive for Udstødningsventil Ventilstyr Ventilfjeder	A B